

NSC

Price List

(1399,08,08)

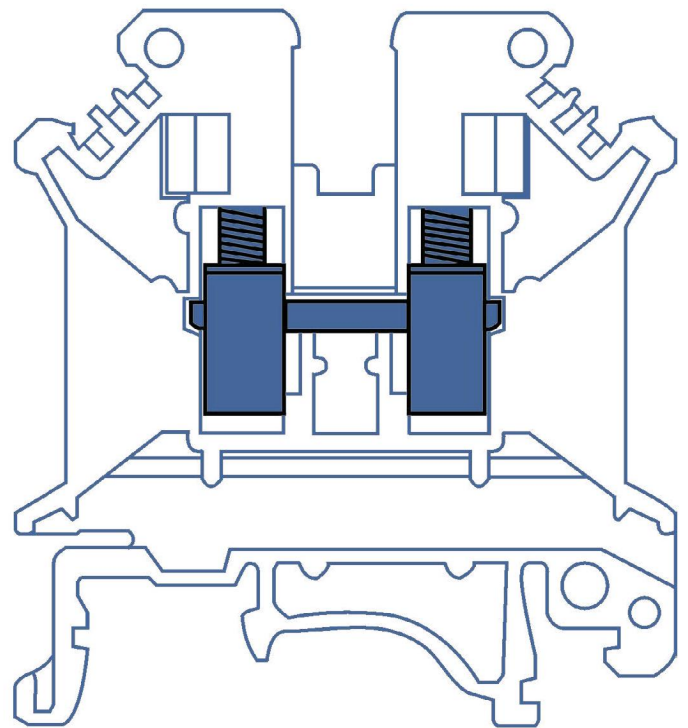

BLOXconnect[®]
BETTER CONNECTING TOGETHER

| ردیف | نام کالا | قیمت (ریال) | کد فنی |
|------|-------------------------|-------------|----------------|
| ۱ | شینه ارت FKG ۰۴ L - A/D | ۱۰۳,۰۰۰ | FKG 04 L - A/D |
| ۲ | شینه ارت FKG ۰۶ L - A/D | ۱۴۲,۰۰۰ | FKG 06 L - A/D |
| ۳ | شینه ارت FKG ۰۸ L - A/D | ۱۸۳,۰۰۰ | FKG 08 L - A/D |
| ۴ | شینه ارت FKG ۱۰ L - A/D | ۲۲۴,۰۰۰ | FKG 10 L - A/D |
| ۵ | شینه ارت FKG ۱۲ L - A/D | ۲۶۵,۰۰۰ | FKG 12 L - A/D |
| ۶ | شینه نول FKG ۲ - ۰۶ S | ۹۷,۰۰۰ | FKG 2 - 06 S |
| ۷ | شینه نول FKG ۲ - ۰۸ S | ۱۱۵,۰۰۰ | FKG 2 - 08 S |
| ۸ | شینه نول FKG ۲ - ۱۰ S | ۱۳۷,۰۰۰ | FKG 2 - 10 S |
| ۹ | شینه نول FKG ۲ - ۱۲ S | ۱۵۵,۰۰۰ | FKG 2 - 12 S |
| ۱۰ | شینه نول FKG ۲ - ۱۴ S | ۱۷۵,۰۰۰ | FKG 2 - 14 S |
| ۱۱ | شینه نول FKG ۲ - ۱۸ S | ۲۱۴,۰۰۰ | FKG 2 - 18 S |
| ۱۲ | شینه نول FKG ۲ - ۰۶ L | ۱۷۵,۰۰۰ | FKG 2 - 06 L |
| ۱۳ | شینه نول FKG ۲ - ۰۸ L | ۲۱۳,۰۰۰ | FKG 2 - 08 L |
| ۱۴ | شینه نول FKG ۲ - ۱۰ L | ۲۵۰,۰۰۰ | FKG 2 - 10 L |
| ۱۵ | شینه نول FKG ۲ - ۱۲ L | ۲۸۷,۰۰۰ | FKG 2 - 12 L |
| ۱۶ | شینه نول FKG ۲ - ۱۴ L | ۳۲۵,۰۰۰ | FKG 2 - 14 L |
| ۱۷ | شینه نول FKG ۲ - ۱۸ L | ۳۹۸,۰۰۰ | FKG 2 - 18 L |
| ۱۸ | شینه نول FKG ۶۲ - ۰۸ L | ۲۱۳,۰۰۰ | FKG 62 - 08 L |
| ۱۹ | شینه نول FKG ۶۲ - ۱۰ L | ۲۵۰,۰۰۰ | FKG 62 - 10 L |
| ۲۰ | شینه نول FKG ۶۲ - ۱۲ L | ۲۸۷,۰۰۰ | FKG 62 - 12 L |
| ۲۱ | شینه نول FKG ۶۲ - ۱۴ L | ۳۲۵,۰۰۰ | FKG 62 - 14 L |
| ۲۲ | شینه نول FKG ۶۲ - ۱۶ L | ۳۸۲,۰۰۰ | FKG 62 - 16 L |
| ۲۳ | شینه نول FKG ۰۶ S- H | ۱۰۹,۰۰۰ | FKG 06 S- H |
| ۲۴ | شینه نول FKG ۰۸ S- H | ۱۱۲,۰۰۰ | FKG 08 S- H |
| ۲۵ | شینه نول FKG ۱۰ S- H | ۱۳۲,۰۰۰ | FKG 10 S- H |
| ۲۶ | شینه نول FKG ۱۲ S- H | ۱۵۰,۰۰۰ | FKG 12 S- H |
| ۲۷ | شینه نول FKG ۱۴ S- H | ۱۶۹,۰۰۰ | FKG 14 S- H |
| ۲۸ | شینه نول FKG ۱۶ S- H | ۱۸۸,۰۰۰ | FKG 16 S- H |
| ۲۹ | شینه نول FKG ۰۶ L- H | ۱۷۴,۰۰۰ | FKG 06 L- H |
| ۳۰ | شینه نول FKG ۰۸ L- H | ۱۹۹,۰۰۰ | FKG 08 L- H |
| ۳۱ | شینه نول FKG ۱۰ L- H | ۲۳۸,۰۰۰ | FKG 10 L- H |
| ۳۲ | شینه نول FKG ۱۲ L- H | ۲۷۸,۰۰۰ | FKG 12 L- H |
| ۳۳ | شینه نول FKG ۱۴ L- H | ۳۱۹,۰۰۰ | FKG 14 L- H |
| ۳۴ | شینه نول FKG ۱۶ L- H | ۳۵۹,۰۰۰ | FKG 16 L- H |
| ۳۵ | شینه نول FKG ۰۷ S- J | ۱۱۳,۰۰۰ | FKG 07 S- J |

| ردیف | نام کالا | قیمت (ریال) | کد فنی |
|------|-------------------------------|-------------|-------------------|
| ۳۶ | شینہ نول J - ۰۸ S FKG | ۱۲۰,۰۰۰ | FKG 08 S - J |
| ۳۷ | شینہ نول J - ۱۰ S FKG | ۱۳۲,۰۰۰ | FKG 10 S - J |
| ۳۸ | شینہ نول J - ۱۲ S FKG | ۱۵۴,۰۰۰ | FKG 12 S - J |
| ۳۹ | شینہ نول J - ۱۳ S FKG | ۱۵۹,۰۰۰ | FKG 13 S - J |
| ۴۰ | شینہ نول J - ۱۵ S FKG | ۱۶۹,۰۰۰ | FKG 15 S - J |
| ۴۱ | شینہ نول A - ۰۴ L FKG | ۹۷,۰۰۰ | FKG 04 L - A |
| ۴۲ | شینہ نول A - ۰۶ L FKG | ۱۳۷,۰۰۰ | FKG 06 L - A |
| ۴۳ | شینہ نول A - ۰۸ L FKG | ۱۷۴,۰۰۰ | FKG 08 L - A |
| ۴۴ | شینہ نول A - ۱۰ L FKG | ۲۱۴,۰۰۰ | FKG 10 L - A |
| ۴۵ | شینہ نول A - ۱۲ L FKG | ۲۵۲,۰۰۰ | FKG 12 L - A |
| ۴۶ | شینہ نول C - ۰۴ L FKG | ۹۷,۰۰۰ | FKG 04 L - C |
| ۴۷ | شینہ نول C - ۰۶ L FKG | ۱۳۷,۰۰۰ | FKG 06 L - C |
| ۴۸ | شینہ نول C - ۰۸ L FKG | ۱۷۴,۰۰۰ | FKG 08 L - C |
| ۴۹ | شینہ نول C - ۱۰ L FKG | ۲۱۴,۰۰۰ | FKG 10 L - C |
| ۵۰ | شینہ نول C - ۱۲ L FKG | ۲۵۲,۰۰۰ | FKG 12 L - C |
| ۵۱ | ترمینال توزیع A ۸۰ FJ | ۵۵۷,۱۰۰ | FJ 80 A |
| ۵۲ | ترمینال توزیع A ۱۲۵ FJ | ۱,۱۳۷,۰۰۰ | FJ 125 A |
| ۵۳ | ترمینال توزیع A ۱۶۰ FJ | ۱,۱۵۹,۰۰۰ | FJ 160 A |
| ۵۴ | ترمینال توزیع A ۱۷۵ FJ | ۲,۲۹۵,۰۰۰ | FJ 175 A |
| ۵۵ | ترمینال توزیع A ۲۵۰ FJ | ۳,۲۹۱,۰۰۰ | FJ 250 A |
| ۵۶ | ترمینال توزیع A ۴۰۰ FJ | ۳,۵۰۱,۰۰۰ | FJ 400 A |
| ۵۷ | ترمینال توزیع A ۵۰۰ FJ | ۳,۷۳۳,۰۰۰ | FJ 500 A |
| ۵۸ | ترمینال توزیع ۳P A ۱۲۵ FJ | ۲,۸۹۶,۰۰۰ | FJ 125 A - 3P |
| ۵۹ | ترمینال توزیع ۳P A ۱۷۵ FJ | ۳,۷۰۹,۰۰۰ | FJ 175 A - 3P |
| ۶۰ | پاور بلاک ۱P A ۱۲۵ FJ | ۷۲۰,۰۰۰ | FJ 125 A - 1P |
| ۶۱ | پاور بلاک ۱P A ۲۵۰ FJ | ۲,۶۸۸,۰۰۰ | FJ 250 A - 1P |
| ۶۲ | پاور بلاک AL ۲۵۰ FJ | ۲,۲۲۵,۰۰۰ | FJ 250 AL |
| ۶۳ | ترمینال توزیع B ۴۰ / ۲۱۷ FJ | ۱,۵۰۷,۰۰۰ | FJ - 217 / 40 B |
| ۶۴ | ترمینال توزیع B ۸۰ / ۲۰۸ FJ | ۶۰۵,۰۰۰ | FJ - 208 / 80 B |
| ۶۵ | ترمینال توزیع B ۸۰ / ۲۱۸ FJ | ۱,۰۴۷,۰۰۰ | FJ - 218 / 80 B |
| ۶۶ | ترمینال توزیع B ۱۰۰ / ۲۰۷ FJ | ۶۹۶,۰۰۰ | FJ - 207 / 100 B |
| ۶۷ | ترمینال توزیع B ۱۰۰ / ۲۱۱ FJ | ۱,۰۲۱,۰۰۰ | FJ - 211 / 100 B |
| ۶۸ | ترمینال توزیع B ۱۰۰ / ۲۱۵ FJ | ۱,۳۴۵,۰۰۰ | FJ - 215 / 100 B |
| ۶۹ | ترمینال توزیع BE ۱۲۵ / ۲۰۷ FJ | ۶۹۶,۰۰۰ | FJ - 207 / 125 BE |
| ۷۰ | ترمینال توزیع BE ۱۲۵ / ۲۱۱ FJ | ۱,۰۲۱,۰۰۰ | FJ - 211 / 125 BE |
| ۷۱ | ترمینال توزیع BE ۱۲۵ / ۲۱۵ FJ | ۱,۳۴۵,۰۰۰ | FJ - 215 / 125 BE |
| ۷۲ | ترمینال توزیع B ۱۲۵ / ۲۰۷ FJ | ۱,۱۸۴,۰۰۰ | FJ - 207 / 125 B |

| ردیف | نام کالا | قیمت (ریال) | کد فنی |
|------|--|-------------|------------------|
| ۷۳ | ترمینال توزیع FJ - ۲۱۵/۱۲۵ B | ۱,۸۷۷,۰۰۰ | FJ - 215 /125 B |
| ۷۴ | ترمینال توزیع FJ - ۴۱۳/۴۰ B | ۲,۵۷۴,۰۰۰ | FJ - 413 /40 B |
| ۷۵ | ترمینال توزیع FJ - ۴۱۳/۸۰ B | ۱,۶۰۱,۰۰۰ | FJ - 413 /80 B |
| ۷۶ | ترمینال توزیع FJ - ۴۰۸ /۸۰ B | ۱,۰۶۶,۰۰۰ | FJ - 408 /80 B |
| ۷۷ | ترمینال توزیع FJ - ۴۱۸ /۸۰ B | ۲,۰۱۸,۰۰۰ | FJ - 418 /80 B |
| ۷۸ | ترمینال توزیع FJ - ۴۰۷ /۱۰۰ B | ۱,۳۴۵,۰۰۰ | FJ - 407 /100 B |
| ۷۹ | ترمینال توزیع FJ - ۴۱۱ /۱۰۰ B | ۲,۰۸۶,۰۰۰ | FJ - 411 /100 B |
| ۸۰ | ترمینال توزیع FJ - ۴۱۵ /۱۰۰ B | ۲,۶۴۲,۰۰۰ | FJ - 415 /100 B |
| ۸۱ | ترمینال توزیع FJ - ۴۰۷ /۱۲۵ BE | ۱,۳۴۵,۰۰۰ | FJ - 407 /125 BE |
| ۸۲ | ترمینال توزیع FJ - ۴۱۱ /۱۲۵ BE | ۲,۰۸۶,۰۰۰ | FJ - 411 /125 BE |
| ۸۳ | ترمینال توزیع FJ - ۴۱۵ /۱۲۵ BE | ۲,۶۴۲,۰۰۰ | FJ - 415 /125 BE |
| ۸۴ | ترمینال توزیع FJ - ۴۰۷ /۱۲۵ B | ۲,۵۹۶,۰۰۰ | FJ - 407 /125 B |
| ۸۵ | ترمینال توزیع FJ - ۴۱۱ /۱۲۵ B | ۳,۴۰۷,۰۰۰ | FJ - 411 /125 B |
| ۸۶ | ترمینال توزیع FJ - ۴۱۵ /۱۲۵ B | ۴,۲۴۱,۰۰۰ | FJ - 415 /125 B |
| ۸۷ | ترمینال توزیع FJ - ۴۱۲ /۱۶۰ B | ۵,۸۴۲,۰۰۰ | FJ - 412 /160 B |
| ۸۸ | ترمینال توزیع FJ - ۴۱۲ /۱۶۰ BH | ۵,۸۴۲,۰۰۰ | FJ - 412 /160 BH |
| ۸۹ | ماژول اتصال ۱۲۵ آمپر- NB ۱۲۵ A | ۱,۲۵۳,۰۰۰ | NB 125 A |
| ۹۰ | ماژول اتصال ۱۶۰ آمپر- NB ۱۶۰ A | ۱,۲۹۷,۰۰۰ | NB 160 A |
| ۹۱ | جمپر- FJS - A | ۳۹۵,۰۰۰ | FJS - A |
| ۹۲ | کانکتور - FJ - ۴۰۲ | ۳۵,۰۰۰ | FJ - 402 |
| ۹۳ | کانکتور - FJ - ۴۰۳ | ۴۳,۰۰۰ | FJ - 403 |
| ۹۴ | کانکتور - FJ - ۴۰۵ | ۶۵,۰۰۰ | FJ - 405 |
| ۹۵ | نگهدارنده - AB / ۴۰۰ | ۹۲,۰۰۰ | AB / 400 |
| ۹۶ | پلیت - AB / ۴۰۱ | ۵۵,۰۰۰ | AB / 401 |
| ۹۷ | ترمینال باسبار (آبی-سبز-مشکی) - FKG ۴ | ۵۵,۰۰۰ | FKG 4 |
| ۹۸ | ترمینال باسبار (آبی-سبز-مشکی) - FKG ۱۶ | ۷۴,۰۰۰ | FKG 16 |
| ۹۹ | ترمینال باسبار (آبی-سبز-مشکی) - FKG ۳۵ | ۱۰۲,۰۰۰ | FKG 35 |
| ۱۰۶ | نگهدارنده باسبار - AB / ۰۱ | ۵۵۰۰۰ | AB/01 |
| ۱۰۷ | نگهدارنده باسبار دوپل - AB / ۰۲ | ۶۴۰۰۰ | AB/02 |
| ۱۰۸ | باسبار | ۲,۰۷۹,۰۰۰ | Busbar |

| ردیف | نام کالا | لیست قیمت | کد فنی |
|------|--|-----------|------------------------|
| ۱ | ترمینال ریلی نمره ۲.۵ | ۲۵,۶۰۰ | FJ 3 N |
| ۲ | ترمینال ریلی نمره ۴ | ۳۷,۰۰۰ | FJ 5 N |
| ۳ | ترمینال ریلی نمره ۶ | ۴۸,۲۰۰ | FJ 6 N |
| ۴ | ترمینال ریلی نمره ۱۰ | ۵۸,۵۰۰ | FJ 10 N |
| ۵ | ترمینال ریلی نمره ۱۶ | ۱۱۳,۸۰۰ | FJ 16 N |
| ۶ | ترمینال ریلی نمره ۱۶ NE | ۱۱۳,۸۰۰ | FJ 16 NE |
| ۷ | ترمینال ریلی نمره ۳۵ NL | ۲۳۰,۰۰۰ | FJ 35 NL |
| ۸ | ترمینال ریلی نمره ۳۵ NE | ۲۳۵,۳۰۰ | FJ 35 NE |
| ۹ | ترمینال ریلی نمره ۵۰ | ۳۹۵,۵۰۰ | FJ 50 |
| ۱۰ | ترمینال ریلی نمره ۷۰ | ۵۲۰,۹۰۰ | FJ 70 |
| ۱۱ | ترمینال ریلی نمره ۹۵ | ۱,۰۰۷,۳۰۰ | FJ 95 |
| ۱۲ | ترمینال ریلی نمره ۱۵۰ | ۱,۹۲۲,۶۰۰ | FJ 150 |
| ۱۳ | ترمینال ارت نمره ۲.۵ | ۱۰۹,۹۰۰ | FJ 3 N/D |
| ۱۴ | ترمینال ارت نمره ۴ | ۱۳۸,۲۰۰ | FJ 5 N/D |
| ۱۵ | ترمینال ارت نمره ۶ | ۱۵۶,۹۰۰ | FJ 6 N/D |
| ۱۶ | ترمینال ارت نمره ۱۰ | ۱۷۷,۰۰۰ | FJ 10 N/D |
| ۱۷ | ترمینال ارت نمره ۱۶ | ۲۳۶,۴۰۰ | FJ 16 N/D |
| ۱۸ | ترمینال ارت نمره ۳۵ | ۳۷۷,۸۰۰ | FJ 35 NL/D |
| ۱۹ | ترمینال ارت نمره ۵۰ | ۱,۳۱۸,۲۰۰ | FJ 50N /D |
| ۲۰ | ترمینال ارت نمره ۷۰ | ۲,۴۵۹,۳۰۰ | FJ 70 /D |
| ۲۱ | ترمینال ارت نمره ۹۵ | ۳,۰۸۹,۲۰۰ | FJ 95 /D |
| ۲۲ | ترمینال دوطبقه ۲.۵ FJKKB | ۷۳,۶۰۰ | FJKKB 2.5 |
| ۲۳ | ترمینال دوطبقه ۳ FJKK3 | ۹۴,۷۰۰ | FJKK3 |
| ۲۴ | ترمینال دوطبقه ۵ FJKK5 | ۹۶,۵۰۰ | FJKK5 |
| ۲۵ | ترمینال فیوز خور ۴ HESI | ۲۰۸,۲۰۰ | FJ-4 HESI |
| ۲۶ | ترمینال فیوز خور با LED ۲۴V DC HESI-۵ | ۲۴۱,۹۰۰ | FJ-5 HESI- LED 24V DC |
| ۲۷ | ترمینال فیوز خور با LED ۲۲۰V AC HESI-۵ | ۲۴۱,۹۰۰ | FJ-5 HESI- LED 220V AC |
| ۲۸ | ترمینال فیوز خور پیچی ۱۰ DREHSI | ۴۰۰,۰۰۰ | FJ-10 DREHSI |
| ۲۹ | ترمینال جریان‌ی FJTK/S | ۲۲۷,۵۰۰ | FJTK/S |
| ۳۰ | ترمینال جریان‌ی ۵ MTK | ۲۳۱,۳۰۰ | FJ- 5 MTK |

اکسسوری های ترمینال

| | | | |
|-----------------------|---------|--|----|
| D - FJ 4/10 | ۱۲,۷۰۰ | درپوش ترمینال ۴/۱۰ | ۳۱ |
| D - FJ 16 | ۱۲,۷۰۰ | درپوش ترمینال ۱۶ | ۳۲ |
| D - FJ KKB 2.5 | ۲۰,۴۰۰ | درپوش ترمینال ۲.۵ KKB | ۳۳ |
| D - FJ KKB 3.5 | ۲۰,۴۰۰ | درپوش ترمینال ۳.۵ KKB | ۳۴ |
| D - 4 HESI | ۲۰,۴۰۰ | درپوش ترمینال ۴ HESI | ۳۵ |
| D-FJTK | ۲۰,۴۰۰ | درپوش ترمینال جریان‌ی D-FJTK | ۳۶ |
| FJ-ATP | ۲۰,۴۰۰ | پارتیشن ترمینال FJ-ATP | ۳۷ |
| DP - FJ KKB 2.5 | ۱۵,۰۰۰ | پارتیشن ترمینال ۲.۵ KKB DP - FJ | ۳۸ |
| DP - FJ KK 3.5 | ۱۵,۰۰۰ | پارتیشن ترمینال ۳.۵ KK DP - FJ | ۳۹ |
| DG - FJ KK 3.5 | ۲۰,۴۰۰ | پارتیشن ترمینال ۳.۵ KK DG - FJ | ۴۰ |
| TS - KK3 | ۷,۷۰۰ | پارتیشن ترمینال TS - KK3 | ۴۱ |
| TS - K | ۷,۷۰۰ | پارتیشن ترمینال TS - K | ۴۲ |
| KLM - A | ۲۶,۶۰۰ | لیبل ترمینال KLM - A | ۴۳ |
| FJBE / A | ۲۸,۶۰۰ | لیبل ترمینال FJBE / A | ۴۴ |
| FJBE / D | ۳۱,۱۰۰ | لیبل ترمینال FJBE / D | ۴۵ |
| ZB5 | ۲۲,۵۰۰ | شماره ترمینال ۲.۵ | ۴۶ |
| ZB6 | ۲۲,۵۰۰ | شماره ترمینال ۴ | ۴۷ |
| ZB8 | ۲۲,۵۰۰ | شماره ترمینال ۶ | ۴۸ |
| ZB10 | ۲۲,۵۰۰ | شماره ترمینال ۱۰~۲۴۰ | ۴۹ |
| E / FJ | ۲۱,۹۰۰ | بست انتهایی ترمینال E / FJ | ۵۰ |
| E / FJ1 | ۲۶,۵۰۰ | بست انتهایی ترمینال E / FJ1 | ۵۱ |
| E / 117 | ۲۲,۹۰۰ | بست انتهایی ترمینال E / 117 | ۵۲ |
| FBRI10 - 5 N | ۲۴۸,۸۰۰ | چمپر ترمینال ۲.۵ FBRI10 - 5 N | ۵۳ |
| FBI10 - 6 | ۲۶۰,۱۰۰ | چمپر ترمینال ۴ FBI10 - 6 | ۵۴ |
| FBI10 - 8 | ۲۷۶,۹۰۰ | چمپر ترمینال ۶ FBI10 - 8 | ۵۵ |
| FBI10 - 10 | ۲۹۳,۰۰۰ | چمپر ترمینال ۱۰ FBI10 - 10 | ۵۶ |
| FBI10 - 12 | ۵۸۸,۶۰۰ | چمپر ترمینال ۱۶ FBI10 - 12 | ۵۷ |
| FBI10 - 15 | ۷۹۵,۴۰۰ | چمپر ترمینال ۳۵ FBI10 - 15 | ۵۸ |
| RAIL SOCKET A60S 2PIN | ۲۰۳,۴۰۰ | پریز ریلی RAIL SOCKET A60S 2PIN | ۵۹ |
| SOCKET A60S with LED | ۲۰۴,۴۰۰ | پریز ریلی چراغدار SOCKET A60S with LED | ۶۰ |

NSC

Price List

(1399,08,08)



| ردیف | نام محصولات | قیمت (ریال) | کد فنی |
|---|------------------------------|-------------|---------------------|
| لیست قیمت کنتاکتور ها (۱۳۹۹.۰۸.۰۸) | | | |
| ۱ | کنتاکتور ۹ آمپر | ۱,۶۶۷,۰۰۰ | LC1-0911 |
| ۲ | کنتاکتور ۱۲ آمپر | ۱,۷۲۴,۰۰۰ | LC1-1211 |
| ۳ | کنتاکتور ۱۸ آمپر | ۲,۱۵۱,۰۰۰ | LC1-1811 |
| ۴ | کنتاکتور ۲۵ آمپر | ۲,۳۵۱,۰۰۰ | LC1-2511 |
| ۵ | کنتاکتور ۳۲ آمپر | ۳,۳۲۵,۰۰۰ | LC1-3211 |
| ۶ | کنتاکتور ۴۰ آمپر | ۴,۳۴۶,۰۰۰ | LC1-4011 |
| ۷ | کنتاکتور ۵۰ آمپر | ۷,۷۶۱,۰۰۰ | LC1-5011 |
| ۸ | کنتاکتور ۶۵ آمپر | ۸,۱۲۲,۰۰۰ | LC1-6511 |
| ۹ | کنتاکتور ۸۰ آمپر | ۹,۷۹۹,۰۰۰ | LC1-8011 |
| ۱۰ | کنتاکتور ۹۵ آمپر | ۱۳,۹۰۸,۰۰۰ | LC1-9511 |
| ۱۱ | کنتاکتور ۱۱۵ آمپر | ۱۷,۹۲۶,۰۰۰ | LC2-115 |
| ۱۲ | کنتاکتور ۱۵۰ آمپر | ۲۲,۵۲۹,۰۰۰ | LC2-150 |
| ۱۳ | کنتاکتور ۱۸۵ آمپر | ۳۳,۱۰۲,۰۰۰ | LC2-185 |
| ۱۴ | کنتاکتور ۲۲۵ آمپر | ۳۶,۰۶۶,۰۰۰ | LC2-225 |
| ۱۵ | کنتاکتور ۲۶۵ آمپر | ۴۲,۹۲۱,۰۰۰ | LC2-265 |
| ۱۶ | کنتاکتور ۳۳۰ آمپر | ۵۶,۹۵۲,۰۰۰ | LC2-330 |
| ۱۷ | کنتاکتور ۴۰۰ آمپر | ۷۰,۷۵۱,۰۰۰ | LC2-400 |
| ۱۸ | کنتاکتور ۶۳۰ آمپر | ۱۲۹,۳۱۴,۰۰۰ | LC2-630 |
| ۱۹ | کنتاکت کمکی یک باز و یک بسته | ۴۱۳,۰۰۰ | AUX Contact 1no+1nc |
| ۲۰ | کنتاکت کمکی دو باز و دو بسته | ۶۸۴,۰۰۰ | AUX Contact 2no+2nc |
| ۲۱ | بوبین ۹-۱۸ ۲۲۰ ولت | ۷۰۰,۰۰۰ | |
| ۲۲ | بوبین ۲۲-۲۵ ۲۲۰ ولت | ۷۰۰,۰۰۰ | |
| ۲۳ | بوبین ۴۰-۹۵ ۲۲۰ ولت | ۱,۴۱۰,۰۰۰ | |
| ۲۴ | بوبین ۱۱۵-۱۵۰ ۲۲۰ ولت | ۳,۲۴۰,۰۰۰ | |
| ۲۵ | بوبین ۱۸۵-۲۲۵ ۲۲۰ ولت | ۳,۴۲۰,۰۰۰ | |
| ۲۶ | بوبین ۲۶۵ ۲۲۰ ولت | ۵,۰۷۰,۰۰۰ | |
| ۲۷ | پلاتین کنتاکتور ۹ آمپر | ۵۹۶,۰۰۰ | |
| ۲۸ | پلاتین کنتاکتور ۱۲ آمپر | ۶۱۶,۰۰۰ | |
| ۲۹ | پلاتین کنتاکتور ۱۸ آمپر | ۷۶۹,۰۰۰ | |
| ۳۰ | پلاتین کنتاکتور ۲۵ آمپر | ۸۴۱,۰۰۰ | |
| ۳۱ | پلاتین کنتاکتور ۳۲ آمپر | ۱,۱۸۹,۰۰۰ | |
| ۳۲ | پلاتین کنتاکتور ۴۰ آمپر | ۱,۵۵۴,۰۰۰ | |
| ۳۳ | پلاتین کنتاکتور ۵۰ آمپر | ۲,۷۷۶,۰۰۰ | |
| ۳۴ | پلاتین کنتاکتور ۶۵ آمپر | ۲,۹۰۵,۰۰۰ | |
| ۳۵ | پلاتین کنتاکتور ۸۰ آمپر | ۳,۵۰۵,۰۰۰ | |
| ۳۶ | پلاتین کنتاکتور ۹۵ آمپر | ۴,۹۷۵,۰۰۰ | |

| ردیف | نام محصولات | قیمت (ریال) | کد فنی |
|--------------------------|---|-------------|------------------------|
| لیست قیمت بی مثال | | | |
| ۳۷ | بی مثال ۰.۱۶ تا ۰.۱ آمپر | ۱,۸۳۸,۰۰۰ | HR2 D13N 0.1 - 0.16 A |
| ۳۸ | بی مثال ۰.۱۶ تا ۰.۲۵ آمپر | ۱,۸۳۸,۰۰۰ | HR2 D13N 0.16 - 0.25 A |
| ۳۹ | بی مثال ۰.۲۵ تا ۰.۴ آمپر | ۱,۸۳۸,۰۰۰ | HR2 D13N 0.25 - 0.40 A |
| ۴۰ | بی مثال ۰.۴ تا ۰.۶۳ آمپر | ۱,۸۳۸,۰۰۰ | HR2 D13N 0.40 - 0.63 A |
| ۴۱ | بی مثال ۰.۶۳ تا ۱ آمپر | ۱,۸۳۸,۰۰۰ | HR2 D13N 0.63 - 1 A |
| ۴۲ | بی مثال ۱ تا ۱.۶ آمپر | ۱,۸۳۸,۰۰۰ | HR2 D13N 1 - 1.7 A |
| ۴۳ | بی مثال ۱.۶ تا ۲.۵ آمپر | ۱,۸۳۸,۰۰۰ | HR2 D13N 1.6 - 2.5 A |
| ۴۴ | بی مثال ۲.۵ تا ۴ آمپر | ۱,۸۳۸,۰۰۰ | HR2 D13N 2.5 - 4 A |
| ۴۵ | بی مثال ۴ تا ۶ آمپر | ۱,۸۳۸,۰۰۰ | HR2 D13N 4 - 6 A |
| ۴۶ | بی مثال ۵.۵ تا ۸ آمپر | ۱,۸۳۸,۰۰۰ | HR2 D13N 5.5 - 8 A |
| ۴۷ | بی مثال ۷ تا ۱۰ آمپر | ۱,۸۳۸,۰۰۰ | HR2 D13N 7 - 10 A |
| ۴۸ | بی مثال ۹ تا ۱۳ آمپر | ۱,۸۳۸,۰۰۰ | HR2 D13N 9 - 13 A |
| ۴۹ | بی مثال ۱۲ تا ۱۸ آمپر | ۱,۸۳۸,۰۰۰ | HR2 D13N 12 - 18 A |
| ۵۰ | بی مثال ۱۶ تا ۲۴ آمپر | ۱,۸۳۸,۰۰۰ | HR2 D13N 16 - 24 A |
| ۵۱ | بی مثال ۲۳ تا ۳۲ آمپر | ۳,۴۲۹,۰۰۰ | HR2 D33N 23 - 32 A |
| ۵۲ | بی مثال ۳۰ تا ۴۰ آمپر | ۳,۴۲۹,۰۰۰ | HR2 D33N 30 - 40 A |
| ۵۳ | بی مثال ۳۷ تا ۵۰ آمپر | ۳,۴۲۹,۰۰۰ | HR2 D33N 37 - 50 A |
| ۵۴ | بی مثال ۴۸ تا ۶۵ آمپر | ۳,۴۲۹,۰۰۰ | HR2 D33N 48 - 65 A |
| ۵۵ | بی مثال ۵۵ تا ۷۰ آمپر | ۳,۴۲۹,۰۰۰ | HR2 D33N 55 - 70 A |
| ۵۶ | بی مثال ۶۳ تا ۸۰ آمپر | ۳,۴۲۹,۰۰۰ | HR2 D33N 63 - 80 A |
| ۵۷ | بی مثال ۸۰ تا ۱۰۴ آمپر | ۴,۹۰۲,۰۰۰ | HR2 D33N 80 - 95 A |
| کلید حرارتی گردان | | | |
| ۵۸ | کلید حرارتی با دسته گردان ۰.۱۴ تا ۰.۱۶ آمپر | ۳,۹۰۴,۰۰۰ | GV2-PE 0.14 - 0.16 A |
| ۵۹ | کلید حرارتی با دسته گردان ۰.۱۶ تا ۰.۲۵ آمپر | ۳,۹۰۴,۰۰۰ | GV2-PE 0.16 - 0.25 A |
| ۶۰ | کلید حرارتی با دسته گردان ۰.۲۵ تا ۰.۴ آمپر | ۳,۹۰۴,۰۰۰ | GV2-PE 0.25 - 0.40 A |
| ۶۱ | کلید حرارتی با دسته گردان ۰.۴ تا ۰.۶۳ آمپر | ۳,۹۰۴,۰۰۰ | GV2-PE 0.40 - 0.63 A |
| ۶۲ | کلید حرارتی با دسته گردان ۰.۶۳ تا ۱ آمپر | ۳,۹۰۴,۰۰۰ | GV2-PE 0.63 - 1 A |
| ۶۳ | کلید حرارتی با دسته گردان ۱ تا ۱.۶ آمپر | ۳,۹۰۴,۰۰۰ | GV2-PE 1 - 1.6 A |
| ۶۴ | کلید حرارتی با دسته گردان ۱.۶ تا ۲.۵ آمپر | ۳,۹۰۴,۰۰۰ | GV2-PE 1.6 - 2.5 A |
| ۶۵ | کلید حرارتی با دسته گردان ۲.۵ تا ۴ آمپر | ۳,۹۰۴,۰۰۰ | GV2-PE 2.5 - 4 A |
| ۶۶ | کلید حرارتی با دسته گردان ۴ تا ۶.۳ آمپر | ۳,۹۰۴,۰۰۰ | GV2-PE 4 - 6.3 A |
| ۶۷ | کلید حرارتی با دسته گردان ۶ تا ۱۰ آمپر | ۳,۹۰۴,۰۰۰ | GV2-PE 6 - 10 A |
| ۶۸ | کلید حرارتی با دسته گردان ۹ تا ۱۴ آمپر | ۳,۹۰۴,۰۰۰ | GV2-PE 9 - 14 A |
| ۶۹ | کلید حرارتی با دسته گردان ۱۳ تا ۱۸ آمپر | ۳,۹۰۴,۰۰۰ | GV2-PE 13 - 18 A |
| ۷۰ | کلید حرارتی با دسته گردان ۱۷ تا ۲۳ آمپر | ۳,۹۰۴,۰۰۰ | GV2-PE 17 - 23 A |

| ردیف | نام محصولات | قیمت (ریال) | کد فنی |
|-------------------------------|--|-------------|-------------------------------|
| ۷۱ | کلید حرارتی با دسته گردان ۲۰ تا ۲۵ آمپر | ۳,۹۰۴,۰۰۰ | GV2-PE 20 - 25 A |
| ۷۲ | کلید حرارتی با دسته گردان ۲۴ تا ۳۲ آمپر | ۳,۹۰۴,۰۰۰ | GV2-PE 24 - 32 A |
| ۷۳ | کلید حرارتی ۲۵ تا ۴۰ آمپر | ۹,۰۷۷,۰۰۰ | GV3-ME 25 - 40 A |
| ۷۴ | کلید حرارتی ۴۰ تا ۶۳ آمپر | ۹,۰۷۷,۰۰۰ | GV3-ME 40 - 63 A |
| ۷۵ | کلید حرارتی ۵۶ تا ۸۰ آمپر | ۹,۰۷۷,۰۰۰ | GV3-ME 56 - 80 A |
| ۷۶ | کنتاکت کمکی کلید حرارتی تیپ کوچک | ۴۷۰,۰۰۰ | AUX CONTACT NS04-AXSS |
| ۷۷ | کنتاکت کمکی کلید حرارتی تیپ بزرگ | ۹۵۰,۰۰۰ | AUX CONTACT NS04-CBSS |
| ۷۸ | رابط کلید حرارتی تیپ کوچک | ۷۷۰,۰۰۰ | AUX CONTACT NS04-AXSL |
| کلید های اتوماتیک فیکس | | | |
| ۷۹ | کلید اتوماتیک فیکس ۲۵ آمپر | ۵,۸۸۰,۰۰۰ | MCCB M6-125M 3p 25A / 36KA |
| ۸۰ | کلید اتوماتیک فیکس ۳۲ آمپر | ۵,۸۸۰,۰۰۰ | MCCB M6-125M 3p 32A / 36KA |
| ۸۱ | کلید اتوماتیک فیکس ۴۰ آمپر | ۵,۸۸۰,۰۰۰ | MCCB M6-125M 3p 40A / 36KA |
| ۸۲ | کلید اتوماتیک فیکس ۵۰ آمپر | ۵,۸۸۰,۰۰۰ | MCCB M6-125M 3p 50A / 36KA |
| ۸۳ | کلید اتوماتیک فیکس ۶۳ آمپر | ۵,۸۸۰,۰۰۰ | MCCB M6-125M 3p 63A / 36KA |
| ۸۴ | کلید اتوماتیک فیکس ۸۰ آمپر | ۵,۸۸۰,۰۰۰ | MCCB M6-125M 3p 80A / 36KA |
| ۸۵ | کلید اتوماتیک فیکس ۱۰۰ آمپر | ۵,۸۸۰,۰۰۰ | MCCB M6-125M 3p 100A / 36KA |
| ۸۶ | کلید اتوماتیک فیکس ۱۲۵ آمپر | ۸,۸۰۶,۰۰۰ | MCCB M6-125M 3p 125A / 36KA |
| ۸۷ | کلید اتوماتیک فیکس ۱۶۰ آمپر | ۸,۸۰۶,۰۰۰ | MCCB M6-160S 3p 160A / 20KA |
| ۸۸ | کلید اتوماتیک فیکس ۲۰۰ آمپر | ۸,۸۰۶,۰۰۰ | MCCB M6-250S 3p 200A / 36KA |
| ۸۹ | کلید اتوماتیک فیکس ۲۵۰ آمپر | ۹,۲۰۵,۰۰۰ | MCCB M6-250S 3p 250A / 36KA |
| ۹۰ | کلید اتوماتیک فیکس ۴۰۰ آمپر | ۲۸,۴۱۴,۰۰۰ | MCCB M6-400H 3p 400A / 65KA |
| ۹۱ | کلید اتوماتیک فیکس ۶۳۰ آمپر | ۴۲,۱۲۳,۰۰۰ | MCCB M6-630H 3p 630A / 65KA |
| ۹۲ | کلید اتوماتیک فیکس ۸۰۰ آمپر | ۵۳,۰۹۵,۰۰۰ | MCCB M6-800H 3p 800A / 70KA |
| ۹۳ | کلید اتوماتیک فیکس ۱۰۰۰ آمپر | ۱۳۶,۵۷۲,۰۰۰ | MCCB M6-1250H 3p1000A / 70KA |
| ۹۴ | کلید اتوماتیک فیکس ۱۲۵۰ آمپر | ۱۴۶,۹۴۶,۰۰۰ | MCCB M6-1250H 3p 1250A / 70KA |
| ۹۵ | رله شانت (فیکس - تنظیمی) ۱۲۵M , ۱۶۰S | ۴,۷۰۲,۰۰۰ | SHUNT TRIP 125M & 160S |
| ۹۶ | رله شانت (فیکس - تنظیمی) ۲۵۰H | ۵,۸۱۴,۰۰۰ | SHUNT TRIP 250H |
| ۹۷ | رله شانت (فیکس - تنظیمی) ۴۰۰-۸۰۰ H | ۱۱,۳۸۵,۰۰۰ | SHUNT TRIP 400 - 800H |
| ۹۸ | رله آندرولتاژ (فیکس- تنظیمی) ۱۲۵M , ۱۶۰S | ۵,۹۲۸,۰۰۰ | UV TRIP 125M & 160S |
| ۹۹ | رله آندر ولتاژ (فیکس-تنظیمی) ۲۵۰H | ۵,۹۲۸,۰۰۰ | UV TRIP 250H |
| ۱۰۰ | رله آندر ولتاژ (فیکس -تنظیمی) ۴۰۰-۸۰۰ H | ۱۹,۸۳۶,۰۰۰ | UV TRIP 400-800 H |
| ۱۰۱ | کنتاکت کمکی (فیکس - تنظیمی) ۱۲۵M , ۱۶۰S | ۲,۰۹۰,۰۰۰ | AUX CONTACT 125M & 160S |
| ۱۰۲ | کنتاکت کمکی (فیکس -تنظیمی) ۲۵۰H | ۲,۰۹۰,۰۰۰ | AUX CONTACT 250H |
| ۱۰۳ | کنتاکت کمکی (فیکس -تنظیمی) ۴۰۰-۸۰۰H | ۲,۰۹۰,۰۰۰ | AUX CONTACT 400-800H |

| ردیف | نام محصولات | قیمت (ریال) | کد فنی |
|---|---|-------------|----------------------------------|
| کلید های اتوماتیک تنظیمی | | | |
| ۱۰۴ | کلید اتوماتیک تنظیمی ۲۵ آمپر | ۱۰,۱۸۸,۰۰۰ | MCCB M6RT -160S 3p 25A / 20KA |
| ۱۰۵ | کلید اتوماتیک تنظیمی ۳۲ آمپر | ۱۰,۱۸۸,۰۰۰ | MCCB M6RT -160S 3p 32A / 20KA |
| ۱۰۶ | کلید اتوماتیک تنظیمی ۴۰ آمپر | ۱۰,۱۸۸,۰۰۰ | MCCB M6RT -160S 3p 40A / 20KA |
| ۱۰۷ | کلید اتوماتیک تنظیمی ۵۰ آمپر | ۱۰,۱۸۸,۰۰۰ | MCCB M6RT -160S 3p 50A / 20KA |
| ۱۰۸ | کلید اتوماتیک تنظیمی ۶۳ آمپر | ۱۰,۱۸۸,۰۰۰ | MCCB M6RT -160S 3p 63A / 20KA |
| ۱۰۹ | کلید اتوماتیک تنظیمی ۸۰ آمپر | ۱۰,۱۸۸,۰۰۰ | MCCB M6RT -160S 3p 80A / 20KA |
| ۱۱۰ | کلید اتوماتیک تنظیمی ۱۰۰ آمپر | ۱۰,۱۸۸,۰۰۰ | MCCB M6RT -160S 3p 100A / 20KA |
| ۱۱۱ | کلید اتوماتیک تنظیمی ۱۲۵ آمپر | ۱۲,۱۵۰,۰۰۰ | MCCB M6RT -160S 3p 125A / 20KA |
| ۱۱۲ | کلید اتوماتیک تنظیمی ۱۶۰ آمپر | ۱۵,۸۷۴,۰۰۰ | MCCB M6RT -160S 3p 160A / 20KA |
| ۱۱۳ | کلید اتوماتیک تنظیمی ۲۰۰ آمپر | ۱۵,۸۷۴,۰۰۰ | MCCB M6RT -250S 3p 200A / 36KA |
| ۱۱۴ | کلید اتوماتیک تنظیمی ۲۵۰ آمپر | ۱۵,۸۷۴,۰۰۰ | MCCB M6RT -250S 3p 250A / 36KA |
| ۱۱۵ | کلید اتوماتیک تنظیمی ۴۰۰ آمپر | ۳۷,۲۳۵,۰۰۰ | MCCB M6RT -400H 3p 400A / 65KA |
| ۱۱۶ | کلید اتوماتیک تنظیمی ۶۳۰ آمپر | ۵۷,۶۲۰,۰۰۰ | MCCB M6RT -630H 3p 630A / 65KA |
| ۱۱۷ | کلید اتوماتیک تنظیمی ۸۰۰ آمپر | ۹۱,۰۰۰,۰۰۰ | MCCB M6RT -800H 3p 800A / 65KA |
| ۱۱۸ | کلید اتوماتیک تنظیمی ۱۰۰۰ آمپر | ۱۴۳,۶۰۰,۰۰۰ | MCCB M6RT -1000H 3p 1000A / 65KA |
| ۱۱۹ | کلید اتوماتیک تنظیمی ۱۲۵۰ آمپر | ۱۶۲,۵۰۰,۰۰۰ | MCCB M6RT -1250H 3p 1250A / 65KA |
| ۱۲۰ | کلید اتوماتیک تنظیمی ۱۶۰ آمپر با رله الکترونیکی | ۲۷,۴۶۰,۰۰۰ | MCCB M6E -160M 3p 160A / 36KA |
| ۱۲۱ | کلید اتوماتیک تنظیمی ۲۵۰ آمپر با رله الکترونیکی | ۴۶,۱۸۰,۰۰۰ | MCCB M6E -250M 3p 250A / 50KA |
| ۱۲۲ | کلید اتوماتیک تنظیمی ۴۰۰ آمپر با رله الکترونیکی | ۵۳,۸۷۹,۰۰۰ | MCCB M6E -400M 3p 400A / 50KA |
| ۱۲۳ | کلید اتوماتیک تنظیمی ۶۳۰ آمپر با رله الکترونیکی | ۶۰,۷۳۳,۰۰۰ | MCCB M6E -630M 3p 630A / 50KA |
| ۱۲۴ | کلید اتوماتیک تنظیمی ۸۰۰ آمپر با رله الکترونیکی | ۱۰۷,۷۵۸,۰۰۰ | MCCB M6E -800M 3p 800A / 50KA |
| ۱۲۵ | کلید اتوماتیک تنظیمی ۱۲۵۰ آمپر با رله الکترونیکی | ۱۸۶,۱۳۳,۰۰۰ | MCCB M6E -1250M 3p 1250A / 50KA |
| کلید های اتوماتیک هوایی | | | |
| ۱۲۶ | کلید اتوماتیک هوایی فیکس ۸۰۰ آمپر موتوردار | ۲۷۸,۰۰۰,۰۰۰ | ACB 800A 220V 3P Motor+UV+Shunt |
| ۱۲۷ | کلید اتوماتیک هوایی فیکس ۱۰۰۰ آمپر موتوردار | ۲۸۰,۶۶۵,۰۰۰ | ACB 1000A 220V 3P Motor+UV+Shunt |
| ۱۲۸ | کلید اتوماتیک هوایی فیکس ۱۲۵۰ آمپر موتوردار | ۳۰۶,۹۳۲,۰۰۰ | ACB 1250A 220V 3P Motor+UV+Shunt |
| ۱۲۹ | کلید اتوماتیک هوایی فیکس ۱۶۰۰ آمپر موتوردار | ۳۳۶,۷۱۰,۰۰۰ | ACB 1600A 220V 3P Motor+UV+Shunt |
| ۱۳۰ | کلید اتوماتیک هوایی فیکس ۲۰۰۰ آمپر موتوردار | ۴۰۶,۲۷۶,۰۰۰ | ACB2000A 220V 3P Motor+UV+Shunt |
| ۱۳۱ | کلید اتوماتیک هوایی فیکس ۲۵۰۰ آمپر موتوردار | ۴۹۵,۵۸۴,۰۰۰ | ACB 2500A 220V 3P Motor+UV+Shunt |
| ۱۳۲ | کلید اتوماتیک هوایی فیکس ۳۲۰۰ آمپر موتوردار | ۵۶۸,۸۶۱,۰۰۰ | ACB 3200A 220V 3P Motor+UV+Shunt |
| فیوز های مینیاتوری و پایه فیوز سکسیونر (۳۸*۱۰) | | | |
| ۱۳۳ | فیوز مینیاتوری ۱ آمپر تک پل با قدرت قطع ۶ کیلو آمپر | ۴۰۶,۰۰۰ | A60-1P 1A C Type 6 KA |
| ۱۳۴ | فیوز مینیاتوری ۲ آمپر تک پل با قدرت قطع ۶ کیلو آمپر | ۴۰۶,۰۰۰ | A60-1P 2A C Type 6 KA |
| ۱۳۵ | فیوز مینیاتوری ۴ آمپر تک پل با قدرت قطع ۶ کیلو آمپر | ۴۰۶,۰۰۰ | A60-1P 4A C Type 6 KA |
| ۱۳۶ | فیوز مینیاتوری ۶ آمپر تک پل با قدرت قطع ۶ کیلو آمپر | ۳۸۹,۰۰۰ | A60-1P 6A C Type 6 KA |

| ردیف | نام محصولات | قیمت (ریال) | کد فنی |
|------|--|-------------|--------------------------|
| ۱۳۷ | فیوز مینیاتوری ۱۰ آمپر تک پل با قدرت قطع ۶ کیلو آمپر | ۳۸۹,۰۰۰ | A60-1P 10A C Type 6 KA |
| ۱۳۸ | فیوز مینیاتوری ۱۶ آمپر تک پل با قدرت قطع ۶ کیلو آمپر | ۳۸۹,۰۰۰ | A60-1P 16A C Type 6 KA |
| ۱۳۹ | فیوز مینیاتوری ۲۰ آمپر تک پل با قدرت قطع ۶ کیلو آمپر | ۳۸۹,۰۰۰ | A60-1P 20A C Type 6 KA |
| ۱۴۰ | فیوز مینیاتوری ۲۵ آمپر تک پل با قدرت قطع ۶ کیلو آمپر | ۳۸۹,۰۰۰ | A60-1P 25A C Type 6 KA |
| ۱۴۱ | فیوز مینیاتوری ۳۲ آمپر تک پل با قدرت قطع ۶ کیلو آمپر | ۳۸۹,۰۰۰ | A60-1P 32A C Type 6 KA |
| ۱۴۲ | فیوز مینیاتوری ۴۰ آمپر تک پل با قدرت قطع ۶ کیلو آمپر | ۳۸۹,۰۰۰ | A60-1P 40A C Type 6 KA |
| ۱۴۳ | فیوز مینیاتوری ۵۰ آمپر تک پل با قدرت قطع ۶ کیلو آمپر | ۴۴۶,۰۰۰ | A60-1P 50A C Type 6 KA |
| ۱۴۴ | فیوز مینیاتوری ۶۳ آمپر تک پل با قدرت قطع ۶ کیلو آمپر | ۴۴۶,۰۰۰ | A60-1P 63A C Type 6 KA |
| ۱۴۵ | فیوز مینیاتوری ۴ آمپر دو پل با قدرت قطع ۶ کیلو آمپر | ۸۶۴,۰۰۰ | A60-2P 4A C Type 6 KA |
| ۱۴۶ | فیوز مینیاتوری ۶ آمپر دو پل با قدرت قطع ۶ کیلو آمپر | ۸۶۴,۰۰۰ | A60-2P 6A C Type 6 KA |
| ۱۴۷ | فیوز مینیاتوری ۱۰ آمپر دو پل با قدرت قطع ۶ کیلو آمپر | ۸۶۴,۰۰۰ | A60-2P 10A C Type 6 KA |
| ۱۴۸ | فیوز مینیاتوری ۱۶ آمپر دو پل با قدرت قطع ۶ کیلو آمپر | ۸۶۴,۰۰۰ | A60-2P 16A C Type 6 KA |
| ۱۴۹ | فیوز مینیاتوری ۲۵ آمپر دو پل با قدرت قطع ۶ کیلو آمپر | ۸۶۴,۰۰۰ | A60-2P 25A C Type 6 KA |
| ۱۵۰ | فیوز مینیاتوری ۳۲ آمپر دو پل با قدرت قطع ۶ کیلو آمپر | ۸۶۴,۰۰۰ | A60-2P 32A C Type 6 KA |
| ۱۵۱ | فیوز مینیاتوری ۱ آمپر سه پل با قدرت قطع ۶ کیلو آمپر | ۱,۲۹۵,۰۰۰ | A60-3P 1A C Type 6 KA |
| ۱۵۲ | فیوز مینیاتوری ۲ آمپر سه پل با قدرت قطع ۶ کیلو آمپر | ۱,۲۹۵,۰۰۰ | A60-3P 2A C Type 6 KA |
| ۱۵۳ | فیوز مینیاتوری ۴ آمپر سه پل با قدرت قطع ۶ کیلو آمپر | ۱,۲۹۵,۰۰۰ | A60-3P 4A C Type 6 KA |
| ۱۵۴ | فیوز مینیاتوری ۶ آمپر سه پل با قدرت قطع ۶ کیلو آمپر | ۱,۲۷۳,۰۰۰ | A60-3P 6A C Type 6 KA |
| ۱۵۵ | فیوز مینیاتوری ۱۰ آمپر سه پل با قدرت قطع ۶ کیلو آمپر | ۱,۲۷۳,۰۰۰ | A60-3P 10A C Type 6 KA |
| ۱۵۶ | فیوز مینیاتوری ۱۶ آمپر سه پل با قدرت قطع ۶ کیلو آمپر | ۱,۲۷۳,۰۰۰ | A60-3P 16A C Type 6 KA |
| ۱۵۷ | فیوز مینیاتوری ۲۰ آمپر سه پل با قدرت قطع ۶ کیلو آمپر | ۱,۲۷۳,۰۰۰ | A60-3P 20A C Type 6 KA |
| ۱۵۸ | فیوز مینیاتوری ۲۵ آمپر سه پل با قدرت قطع ۶ کیلو آمپر | ۱,۲۷۳,۰۰۰ | A60-3P 25A C Type 6 KA |
| ۱۵۹ | فیوز مینیاتوری ۳۲ آمپر سه فاز با قدرت قطع ۶ کیلو آمپر | ۱,۲۷۳,۰۰۰ | A60-3P 32A C Type 6 KA |
| ۱۶۰ | فیوز مینیاتوری ۴۰ آمپر سه پل با قدرت قطع ۶ کیلو آمپر | ۱,۲۷۳,۰۰۰ | A60-3P 40A C Type 6 KA |
| ۱۶۱ | فیوز مینیاتوری ۵۰ آمپر سه پل با قدرت قطع ۶ کیلو آمپر | ۱,۳۷۲,۰۰۰ | A60-3P 50A C Type 6 KA |
| ۱۶۲ | فیوز مینیاتوری ۶۳ آمپر سه پل با قدرت قطع ۶ کیلو آمپر | ۱,۳۷۲,۰۰۰ | A60-3P 63A C Type 6 KA |
| ۱۶۳ | فیوز مینیاتوری ۸۰ آمپر سه پل با قدرت قطع ۱۰ کیلو آمپر | ۳,۵۲۴,۰۰۰ | A60-3P 80A C Type 10 KA |
| ۱۶۴ | فیوز مینیاتوری ۱۰۰ آمپر سه پل با قدرت قطع ۱۰ کیلو آمپر | ۳,۶۷۶,۰۰۰ | A60-3P 100A C Type 10 KA |
| ۱۶۵ | فیوز مینیاتوری ۱۲۵ آمپر سه پل با قدرت قطع ۱۰ کیلو آمپر | ۴,۳۱۳,۰۰۰ | A60-3P 125A C Type 10 KA |
| ۱۶۶ | فیوز مینیاتوری ۱۰ آمپر تک پل - تیپ B با قدرت قطع ۶ کیلو آمپر | ۳۸۹,۰۰۰ | A60-1P 10A B Type 6 KA |
| ۱۶۷ | فیوز مینیاتوری ۱۶ آمپر تک پل - تیپ B با قدرت قطع ۶ کیلو آمپر | ۳۸۹,۰۰۰ | A60-1P 16A B Type 6 KA |
| ۱۶۸ | فیوز مینیاتوری ۲۵ آمپر تک پل - تیپ B با قدرت قطع ۶ کیلو آمپر | ۳۸۹,۰۰۰ | A60-1P 25A B Type 6 KA |
| ۱۶۹ | فیوز مینیاتوری ۳۲ آمپر تک پل - تیپ B با قدرت قطع ۶ کیلو آمپر | ۳۸۹,۰۰۰ | A60-1P 32A B Type 6 KA |
| ۱۷۰ | پایه فیوز سیلندری ۳۸*۱۰ - تک پل | ۲۰۰,۰۰۰ | NS09 - 10*38 1P |
| ۱۷۱ | پایه فیوز سیلندری ۳۸*۱۰ - دو پل | ۴۰۰,۰۰۰ | NS09 - 10*38 2P |
| ۱۷۲ | پایه فیوز سیلندری ۳۸*۱۰ - سه پل | ۶۰۰,۰۰۰ | NS09 - 10*38 3P |
| ۱۷۳ | فیوز ۳۸*۱۰ - (۱ تا ۳۲ آمپر) | ۷۷,۰۰۰ | FUSE - 10*38 (1-32A) |

| ردیف | نام محصولات | قیمت (ریال) | کد فنی |
|-------------------------------------|--|-------------|---------------------|
| محافظ جان ساده و ترکیبی | | | |
| ۱۷۴ | کلید محافظ جان دو پل ۲۵ آمپر - ۳۰ میلی آمپر | ۲,۷۲۱,۰۰۰ | A60L-2P 25A 30mA |
| ۱۷۵ | کلید محافظ جان دو پل ۴۰ آمپر - ۳۰ میلی آمپر | ۲,۷۲۱,۰۰۰ | A60L-2P 40A 30mA |
| ۱۷۶ | کلید محافظ جان ۴ پل ۲۵ آمپر - ۳۰ میلی آمپر | ۴,۲۸۹,۰۰۰ | A60L-4P 25A 30mA |
| ۱۷۷ | کلید محافظ جان ۴ پل ۴۰ آمپر - ۳۰ میلی آمپر | ۴,۲۸۹,۰۰۰ | A60L-4P 40A 30mA |
| ۱۷۸ | کلید محافظ جان ۴ پل ۶۳ آمپر - ۳۰ میلی آمپر | ۴,۲۸۹,۰۰۰ | A60L-4P 63A 30mA |
| ۱۷۹ | کلید محافظ جان ۴ پل ۶۳ آمپر - ۱۰۰ میلی آمپر | ۵,۳۰۴,۰۰۰ | A60L-4P 63A 100mA |
| ۱۸۰ | کلید محافظ جان ۴ پل ۱۰۰ آمپر - ۱۰۰ میلی آمپر | ۸,۲۱۳,۰۰۰ | A60L-4P 100A 100mA |
| ۱۸۱ | کلید محافظ جان تک پل ۱۶ آمپر ترکیبی - ۳۰ میلی آمپر | ۳,۲۷۴,۰۰۰ | A60R-1P 16A 30mA |
| ۱۸۲ | کلید محافظ جان تک پل ۲۵ آمپر ترکیبی - ۳۰ میلی آمپر | ۳,۲۷۴,۰۰۰ | A60R-1P 25A 30mA |
| ۱۸۳ | کلید محافظ جان تک پل ۳۲ آمپر ترکیبی - ۳۰ میلی آمپر | ۳,۲۷۴,۰۰۰ | A60R-1P 32A 30mA |
| کنتاکتورهای روشنایی (بی صدا) | | | |
| ۱۸۴ | کنتاکتور روشنایی تک پل ۱۶ آمپر | ۱,۸۱۰,۰۰۰ | HJCH-25 2P 16A 1NO |
| ۱۸۵ | کنتاکتور روشنایی تک پل ۲۰ آمپر | ۱,۸۱۰,۰۰۰ | HJCH-25 2P 20A 1NO |
| ۱۸۶ | کنتاکتور روشنایی چهار پل ۱۶ آمپر | ۳,۵۰۰,۰۰۰ | HJCH-25 4P 16A 4NO |
| ۱۸۷ | کنتاکتور روشنایی چهار پل ۲۰ آمپر | ۳,۵۰۰,۰۰۰ | HJCH-25 4P 20A 4NO |
| ۱۸۸ | کنتاکتور روشنایی چهار پل ۲۵ آمپر | ۳,۵۰۰,۰۰۰ | HJCH-25 4P 25A 4NO |
| ۱۸۹ | کنتاکتور روشنایی چهار پل ۴۰ آمپر | ۴,۹۰۰,۰۰۰ | HJCH-25 4P 40A 4NO |
| ۱۹۰ | کنتاکتور روشنایی چهار پل ۶۳ آمپر | ۴,۹۰۰,۰۰۰ | HJCH-25 4P 63A 4NO |
| ۱۹۱ | کنتاکتور روشنایی چهار پل ۱۰۰ آمپر | ۱۴,۰۱۰,۰۰۰ | HJCH-25 4P 100A 4NO |

NSC

Price List

(1399,09,23)



salzer

TUV CE CB

| ردیف | نام محصولات | قیمت (ریال) | کد فنی |
|---|----------------------------------|----------------|------------------------------|
| لیست قیمت سیگنال و شستی (۱۳۹۹/۰۹/۲۳) | | | |
| ۱ | شستی استارت مشکی | ۲۲۱,۰۰۰ | SA22-AA31 1NO BLACK |
| ۲ | شستی استارت سبز | ۲۲۱,۰۰۰ | SA22-AA21 1NO GREEN |
| ۳ | شستی استپ قرمز | ۲۲۱,۰۰۰ | SA22-AA42 1NC RED |
| ۴ | استپ ایمرجنسی ساده | ۳۵۲,۰۰۰ | SA22-AC42 1NC RED |
| ۵ | استپ ایمرجنسی قفل شو | ۵۰۷,۰۰۰ | SA22-AS542 1NC RED |
| ۶ | کلید فرمان یک طرفه | ۲۸۶,۰۰۰ | SA22-AD21 1NO |
| ۷ | کلید فرمان دو طرفه | ۳۶۴,۰۰۰ | SA22-AD33 1NO+1NO |
| ۸ | کلید فرمان یکطرفه چراغدار (سبز) | ۹۶۶,۰۰۰ | NS30-AK2361 1NO+ LIGHT GREEN |
| ۹ | کلید فرمان دو طرفه چراغدار (سبز) | ۱,۰۵۰,۰۰۰ | NS30-AK3363 2NO+ LIGHT GREEN |
| ۱۰ | کلید فرمان یکطرفه سوئیچ دار | ۴۷۷,۰۰۰ | SA22-AG21 1NO |
| ۱۱ | کلید فرمان دو طرفه سوئیچ دار | ۵۵۵,۰۰۰ | SA22-AG33 1NO+1NO |
| ۱۲ | شستی استارت چراغدار سبز | ۶۴۶,۰۰۰ | SA22-AW33M1 GREEN 220V |
| ۱۳ | شستی استپ چراغدار قرمز | ۶۴۶,۰۰۰ | SA22-AW34M2 RED 220V |
| ۱۴ | سیگنال ماژولار (سبز) | ۴۷۷,۰۰۰ | SA22-AVM3 GREEN 220V |
| ۱۵ | سیگنال ماژولار (قرمز) | ۴۷۷,۰۰۰ | SA22-AVM4 RED 220V |
| ۱۶ | سیگنال ماژولار (زرد) | ۴۷۷,۰۰۰ | SA22-AVM5 YELLOW 220V |
| ۱۷ | سیگنال ماژولار (آبی) | ۴۷۷,۰۰۰ | SA22-AVM6 BLUE 220V |
| ۱۸ | استارت استپ دابل | ۵۰۷,۰۰۰ | SA22-AL8325 1NO+1NC |
| ۱۹ | استارت استپ دابل چراغدار | ۸۸۹,۰۰۰ | SA22-AW8465 1NO+1NC |
| ۲۰ | استپ ایمرجنسی قفل شو سوئیچ دار | ۶۶۸,۰۰۰ | SA22-AS142 1NC RED |

لیست قیمت سیگنال و شستی (فلزی)

| | | | |
|--------------------------------|-----------|---------------------------------------|----|
| SA22-BA21 1NO BLACK | ۳۱۶,۰۰۰ | شستی استارت فلزی مشکی | ۲۱ |
| SA22-BA31 1NO GREEN | ۳۱۶,۰۰۰ | شستی استارت فلزی سبز | ۲۲ |
| SA22-BA42 1NC RED | ۳۱۶,۰۰۰ | شستی استپ فلزی قرمز | ۲۳ |
| SA22-BC42 1NC RED | ۴۳۳,۰۰۰ | استپ ایمرجنسی فلزی ساده | ۲۴ |
| SA22-BS542 1NC RED | ۶۸۲,۰۰۰ | استپ ایمرجنسی فلزی قفل شو | ۲۵ |
| BS142 1NC RED | ۴۹۰,۰۰۰ | استپ ایمرجنسی فلزی قفل شو سوئیچ دار | ۲۶ |
| SA22-BD21 1NO | ۳۵۲,۰۰۰ | کلید فرمان یکطرفه فلزی | ۲۷ |
| SA22-BD33 1NO+1NO | ۴۵۰,۰۰۰ | کلید فرمان دوطرفه فلزی | ۲۸ |
| NS30-BK2361 1NO+ LIGHT GREEN | ۱,۰۵۰,۰۰۰ | کلید فرمان یکطرفه چراغدار فلزی (سبز) | ۲۹ |
| NS30-BK3363 2NO+ LIGHT GREEN | ۱,۱۲۷,۰۰۰ | کلید فرمان دو طرفه چراغدار فلزی (سبز) | ۳۰ |
| SA22-BG21 1NO | ۴۸۳,۰۰۰ | کلیدفرمان یک طرفه فلزی سوئیچ دار | ۳۱ |
| SA22-BG33 1NO+1NO | ۶۲۵,۰۰۰ | کلیدفرمان دوطرفه فلزی سوئیچ دار | ۳۲ |
| SA22-BW33M1 GREEN 220V | ۵۷۵,۰۰۰ | شستی استارت فلزی چراغدار | ۳۳ |
| SA22-BW34M2 RED 220V | ۵۷۵,۰۰۰ | شستی استپ فلزی چراغدار | ۳۴ |
| SA22-BVM3 GREEN 220V | ۵۶۴,۰۰۰ | سیگنال ماژولار فلزی (سبز) | ۳۵ |
| SA22-BVM4 RED 220V | ۵۶۴,۰۰۰ | سیگنال ماژولار فلزی (قرمز) | ۳۶ |
| SA22-BVM5 YELLOW 220V | ۵۶۴,۰۰۰ | سیگنال ماژولار فلزی (زرد) | ۳۷ |
| SA22-BVM6 BLUE 220V | ۵۶۴,۰۰۰ | سیگنال ماژولار فلزی (آبی) | ۳۸ |
| SA22-BL8325 1NO+1NC | ۵۳۳,۰۰۰ | استارت استپ دوپل فلزی | ۳۹ |
| SA22-BW8465 1NO+1NC | ۷۲۸,۰۰۰ | استارت استپ دوپل چراغدار فلزی | ۴۰ |
| IP COVER PUSH BUTTONS (ROUND) | ۳۹,۰۰۰ | کاور شستی | ۴۱ |
| IP COVER DOUBLE SWITCH BUTTONS | ۵۴,۰۰۰ | کاور شستی دوپل | ۴۲ |
| SA-PBE10 NO GREEN | ۷۸,۰۰۰ | کنتاکت شستی باز | ۴۳ |
| SA-PBE01 NC RED | ۷۸,۰۰۰ | کنتاکت شستی بسته | ۴۴ |
| PL16-22D 22MM GREEN | ۱۶۴,۰۰۰ | سیگنال LED سبز | ۴۵ |
| PL16-22D 22MM RED | ۱۶۴,۰۰۰ | سیگنال LED قرمز | ۴۶ |
| PL16-22D 22MM YELLOW | ۱۶۴,۰۰۰ | سیگنال LED زرد | ۴۷ |
| PL16-22D 22MM BLUE | ۱۶۴,۰۰۰ | سیگنال LED آبی | ۴۸ |

لیست قیمت فن ها

| | | | | |
|-----------------------|---|------------|--|----|
| PD80S-220 | 80*80*25MM sleeve bearing, 2 lead wire type | ۱,۰۹۳,۰۰۰ | فن ۸*۸*۲.۵ بوشی | ۱ |
| PD80B-220 | 80*80*25MM ball bearing, 2 lead wire type | ۱,۸۰۲,۰۰۰ | فن ۸*۸*۲.۵ بلبرینگ | ۲ |
| PD83S-220 | 80*80*38MM sleeve bearing, 2 lead wire type | ۱,۴۰۲,۰۰۰ | فن ۸*۸*۳.۸ بوشی | ۳ |
| PD83B-220 | 80*80*38MM ball bearing, 2 lead wire type | ۲,۰۰۳,۰۰۰ | فن ۸*۸*۳.۸ بلبرینگ | ۴ |
| PD90S-220 | 90*90*25MM sleeve bearing, 2 lead wire type | ۱,۲۷۴,۰۰۰ | فن ۹*۹*۲.۵ بوشی | ۵ |
| PD90B-220 | 90*90*25MM ball bearing, 2 lead wire type | ۱,۷۲۹,۰۰۰ | فن ۹*۹*۲.۵ بلبرینگ | ۶ |
| PD110S-220 | 110*110*25MM sleeve bearing, 2 lead wire type | ۱,۳۶۵,۰۰۰ | فن ۱۱*۱۱*۲.۵ بوشی | ۷ |
| PD110B-220 | 110*110*25MM ball bearing, 2 lead wire type | ۲,۰۰۳,۰۰۰ | فن ۱۱*۱۱*۲.۵ بلبرینگ | ۸ |
| PD122S-220 | 120*120*25MM sleeve bearing, 2 lead wire type | ۱,۱۴۷,۰۰۰ | فن ۱۲*۱۲*۲.۵ بوشی | ۹ |
| PD122B-220 | 120*120*25MM ball bearing, 2 lead wire type | ۱,۵۶۵,۰۰۰ | فن ۱۲*۱۲*۲.۵ بلبرینگ | ۱۰ |
| PD120S-220 | 120*120*38MM sleeve bearing, 2 lead wire type | ۱,۱۴۷,۰۰۰ | فن ۱۲*۱۲*۳.۸ بوشی | ۱۱ |
| PD120B-220 | 120*120*38MM ball bearing, 2 lead wire type | ۱,۵۶۵,۰۰۰ | فن ۱۲*۱۲*۳.۸ بلبرینگ | ۱۲ |
| PD135B-220 | 135*135*40MM ball bearing, 2 lead wire type | ۳,۰۰۳,۰۰۰ | فن ۱۳.۵*۱۳.۵*۴ بلبرینگ | ۱۳ |
| PD150B-220 | 150*150*51MM ball bearing, 2 lead wire type | ۳,۲۰۴,۰۰۰ | فن ۱۵*۱۵*۵.۱ بلبرینگ | ۱۴ |
| PD157B-220 | 172*150*51MM ball bearing, 2 lead wire type | ۲,۷۶۷,۰۰۰ | فن ۱۷.۲*۱۵*۵.۱ بلبرینگ | ۱۵ |
| PD180B-220 | 180*180*61MM ball bearing, 2 lead wire type | ۵,۲۰۵,۰۰۰ | فن ۱۸*۱۸*۶.۱ بلبرینگ | ۱۶ |
| PD200B-220 | 200*200*61MM ball bearing, 2 lead wire type | ۵,۲۰۵,۰۰۰ | فن ۲۰*۲۰*۶.۱ بلبرینگ | ۱۷ |
| PD170B-220 | Ø172X51MM ball bearing, 2 lead wire type | ۳,۲۰۴,۰۰۰ | فن ۱۷.۲*۵.۱ بلبرینگ (گرد) | ۱۸ |
| PD220B-220 | Ø220X61MM ball bearing, 2 lead wire type | ۵,۲۰۵,۰۰۰ | فن ۲۲*۶.۱ بلبرینگ (گرد) | ۱۹ |
| PD230B-220 | Ø230X65MM ball bearing, Terminal type | ۶,۸۰۷,۰۰۰ | فن ۲۳*۶.۵ بلبرینگ (گرد) | ۲۰ |
| PD120M-220 | 120*120*38MM ball bearing, Metal impeller, 2 lead wire type | ۴,۴۰۵,۰۰۰ | فن ۱۲*۱۲*۳.۸ بلبرینگ (پروانه فلزی) | ۲۱ |
| PD160M-220 | 172*150*55MM ball bearing, Metal impeller, 22 lead wire type | ۵,۲۰۵,۰۰۰ | فن ۱۷.۲*۱۵*۵.۵ بلبرینگ (پروانه فلزی) | ۲۲ |
| PD225M-220 | 225*225*82MM ball bearing, Metal impeller, terminal type | ۱۱,۶۱۲,۰۰۰ | فن ۲۲.۵*۲۲.۵*۸.۲ بلبرینگ (پروانه فلزی) | ۲۳ |
| PD280M-220 | 280*280*82MM ball bearing, Metal impeller, terminal type | ۱۶,۰۱۷,۰۰۰ | فن ۲۸*۲۸*۸.۲ بلبرینگ (پروانه فلزی) | ۲۴ |
| TOP MOUNTED FAN SD225 | 220VAC 50HZ | ۳۱,۰۳۲,۰۰۰ | فن سقفی SD۲۲۵ | ۲۵ |

لیست قیمت فیلترها

| | | | |
|--------|-----------|----------------------|---|
| ZL-801 | ۴۵۵,۰۰۰ | فیلتر ۱۰۶*۱۰۶ | ۱ |
| ZL-802 | ۴۵۵,۰۰۰ | فیلتر ۱۱۶*۱۱۶ | ۲ |
| ZL-803 | ۶۱۹,۰۰۰ | فیلتر ۱۴۸.۵*۱۴۸.۵ | ۳ |
| ZL-804 | ۱,۰۵۵,۰۰۰ | فیلتر ۲۰۴*۲۰۴ | ۴ |
| ZL-805 | ۱,۵۲۹,۰۰۰ | فیلتر ۲۵۵*۲۵۵ | ۵ |
| ZL-806 | ۲,۳۸۴,۰۰۰ | فیلتر ۳۲۰*۳۲۰ | ۶ |
| CT-205 | ۱,۲۷۴,۰۰۰ | فیلتر تبدیلی ۲۰۴*۲۰۴ | ۷ |
| CT-256 | ۱,۸۳۹,۰۰۰ | فیلتر تبدیلی ۲۵۵*۲۵۵ | ۸ |

لیست قیمت ترموستات ها

| | | | |
|--|-----------|-------------------------|---|
| Thermostat KTS 011, 0-60°C NO type,blue one | ۶۱۰,۰۰۰ | ترموستات فن - KTS۰۱۱ | ۱ |
| Thermostat KTO 011, 0-60°C, NC type,red one | ۶۱۰,۰۰۰ | ترموستات هیتر - KTO ۰۱۱ | ۲ |
| Thermostat ZR 011, 0-60°C, both NO and NC type (red and blue) | ۱,۴۲۰,۰۰۰ | ترموستات دوبل - ZR ۰۱۱ | ۳ |
| Thermostat NTL8000, 16Amps | ۲,۰۰۳,۰۰۰ | ترموستات اتاقی ۸۰۰۰ NTL | ۴ |
| Hygrostat MFR012 | ۳,۴۵۸,۰۰۰ | هایگروستات | ۵ |

لیست قیمت بست کمربندی

(۹۹.۱۱.۰۱)

| ردیف | نام کالا | قیمت (ریال) | کد فنی | تعداد در کارتن |
|------|-----------------------------------|-------------|----------------|----------------|
| ۱ | بست کمربندی ۱۰۰*۲/۵ - سفید - مشکی | ۵۰۰ | NS60-25100 W/B | ۵۰,۰۰۰ |
| ۲ | بست کمربندی ۱۵۰*۲/۵ - سفید - مشکی | ۷۷۸ | NS60-25150 W/B | ۴۰,۰۰۰ |
| ۳ | بست کمربندی ۲۰۰*۲/۵ - سفید - مشکی | ۱,۱۱۱ | NS60-25200 W/B | ۳۰,۰۰۰ |
| ۴ | بست کمربندی ۱۵۰*۳/۶ - سفید - مشکی | ۱,۳۳۴ | NS60-36150 W/B | ۲۵,۰۰۰ |
| ۵ | بست کمربندی ۲۰۰*۳/۶ - سفید - مشکی | ۱,۶۶۷ | NS60-36200 W/B | ۲۰,۰۰۰ |
| ۶ | بست کمربندی ۲۵۰*۳/۶ - سفید - مشکی | ۱,۹۷۸ | NS60-36250 W/B | ۱۵,۰۰۰ |
| ۷ | بست کمربندی ۳۰۰*۳/۶ - سفید - مشکی | ۲,۱۱۱ | NS60-36300 W/B | ۱۵,۰۰۰ |
| ۸ | بست کمربندی ۳۷۰*۳/۶ - سفید - مشکی | ۲,۷۴۴ | NS60-36370 W/B | ۱۰,۰۰۰ |
| ۹ | بست کمربندی ۲۰۰*۴/۸ - سفید - مشکی | ۲,۹۰۷ | NS60-48200 W/B | ۱۵,۰۰۰ |
| ۱۰ | بست کمربندی ۲۵۰*۴/۸ - سفید - مشکی | ۳,۳۰۰ | NS60-48250 W/B | ۱۰,۰۰۰ |
| ۱۱ | بست کمربندی ۳۰۰*۴/۸ - سفید - مشکی | ۳,۴۸۹ | NS60-48300 W/B | ۱۰,۰۰۰ |
| ۱۲ | بست کمربندی ۳۵۰*۴/۸ - سفید - مشکی | ۴,۰۰۰ | NS60-48350 W/B | ۷,۰۰۰ |
| ۱۳ | بست کمربندی ۴۰۰*۴/۸ - سفید - مشکی | ۵,۴۳۹ | NS60-48400 W/B | ۷,۰۰۰ |
| ۱۴ | بست کمربندی ۴۵۰*۴/۸ - سفید - مشکی | ۷,۳۸۲ | NS60-48450 W/B | ۷,۰۰۰ |
| ۱۵ | بست کمربندی ۵۰۰*۴/۸ - سفید - مشکی | ۸,۶۰۳ | NS60-48500 W/B | ۶,۰۰۰ |
| ۱۶ | بست کمربندی ۲۰۰*۷/۶ - سفید - مشکی | ۵,۳۱۵ | NS60-76200 W/B | ۸,۰۰۰ |
| ۱۷ | بست کمربندی ۳۰۰*۷/۶ - سفید - مشکی | ۸,۰۰۰ | NS60-76300 W/B | ۵,۰۰۰ |
| ۱۸ | بست کمربندی ۴۰۰*۷/۶ - سفید - مشکی | ۸,۲۲۵ | NS60-76400 W/B | ۵,۰۰۰ |
| ۱۹ | بست کمربندی ۵۵۰*۷/۶ - سفید - مشکی | ۱۸,۲۳۵ | NS60-76550 W/B | ۳,۰۰۰ |



99/12/06

لیست قیمت محصولات اصلاح ضریب توان (جدید)

| ردیف | کد فنی | شرح محصول | نوع دی الکتریک | جریان (آمپر) | تعداد در کارتن | قیمت (ریال) |
|---|-------------------------------|---------------------------------|----------------|--------------|----------------|-------------|
| خازن های سه فاز 440v AC ، 50Hz با اتصال مثلث | | | | | | |
| 1 | Capacitor 440 - 5 - 3 50Hz | خازن روغنی 5 کیلووار 440 ولت | روغنی | 6/6 | 15 | 8.720.000 |
| 2 | Capacitor 440 - 7.5 - 3 50Hz | خازن روغنی 7.5 کیلووار 440 ولت | روغنی | 9.8 | 15 | 10.450.000 |
| 3 | Capacitor 440 - 10 - 3 50Hz | خازن روغنی 10 کیلووار 440 ولت | روغنی | 13/1 | 11 | 11.690.000 |
| 4 | Capacitor 440 - 12.5 - 3 50Hz | خازن روغنی 12.5 کیلووار 440 ولت | روغنی | 16/4 | 8 | 12.960.000 |
| 5 | Capacitor 440 - 15 - 3 50Hz | خازن روغنی 15 کیلووار 440 ولت | روغنی | 19.7 | 7 | 15.820.000 |
| 6 | Capacitor 440 - 20 - 3 50Hz | خازن روغنی 20 کیلووار 440 ولت | روغنی | 26/2 | 6 | 20.000.000 |
| 7 | Capacitor 440 - 25 - 3 50Hz | خازن روغنی 25 کیلووار 440 ولت | روغنی | 32.8 | 5 | 24.340.000 |
| 8 | Capacitor 440 - 30 - 3 50Hz | خازن روغنی 30 کیلووار 440 ولت | روغنی | 39/4 | 5 | 29.340.000 |
| مدت زمان گارانتی محصولات برای نمایندگان محترم 18 ماه از زمان ارسال کالا می باشد. | | | | | | |

99/08/08

لیست قیمت محصولات اصلاح ضریب توان

| قیمت (ریال) | تعداد در کارتن | جریان (آمپر) | نوع دی الکتریک | شرح محصول | کد فنی | ردیف |
|--|----------------|---|----------------|---|--------------------------------|------|
| خازن های سه فاز 440v AC ، 50Hz با اتصال مثلث | | | | | | |
| 7.840.000 | 30 | 6/5 | گازی |  | GMKPG440-3-5 | 1 |
| 9.400.000 | 30 | 10 | گازی | | GMKPG440-3-7.5 | 2 |
| 10.520.000 | 20 | 13/1 | گازی | | GMKPG440-3-10 | 3 |
| 11.663.000 | 10 | 16/4 | گازی | | GMKPG440-3-12.5 | 4 |
| 14.238.000 | 10 | 20 | گازی | | GMKPG440-3-15 | 5 |
| 18.000.000 | 10 | 26/5 | گازی | | GMKPG440-3-20 | 6 |
| 21.900.000 | 8 | 33 | گازی | | GMKPG440-3-25 | 7 |
| 26.400.000 | 8 | 39/4 | گازی | | GMKPG440-3-30 | 8 |
| رگلاتور های اصلاح ضریب توان هوشمند با قابلیت نمایش هارمونیک های مجزا و THD | | | | | | |
| 42.760.000 | 1 |  | | رگلاتور 7 پله | GMKP controller 800 II-7steps | 9 |
| 71.490.000 | 1 | | | رگلاتور 14 پله | GMKP controller 800 II-14steps | 10 |

مدت زمان گارانتی محصولات 1 سال می باشد.

لیست متعلقات تابلویی

(۹۹.۰۸.۰۸)

| ردیف | نام کالا | قیمت (ریال) |
|------|-----------------------------------|----------------|
| ۱ | بست کابل سایز ۴۲-۶۲ با پیچ و مهره | ۱۹۰,۰۰۰ |
| ۲ | بست کابل سایز ۳۵-۴۵ با پیچ و مهره | ۱۵۶,۰۰۰ |
| ۳ | بست کابل سایز ۲۰-۳۰ با پیچ و مهره | ۹۵,۰۰۰ |
| ۴ | گردگیر با قطر ۱۱۰ | ۱۵۶,۰۰۰ |
| ۵ | گردگیر با قطر ۹۵ | ۱۳۴,۰۰۰ |
| ۶ | گردگیر با قطر ۸۰ | ۱۱۲,۰۰۰ |
| ۷ | مقره | ۱۳۴,۰۰۰ |