

NSC

Price List

(1399,08,08)

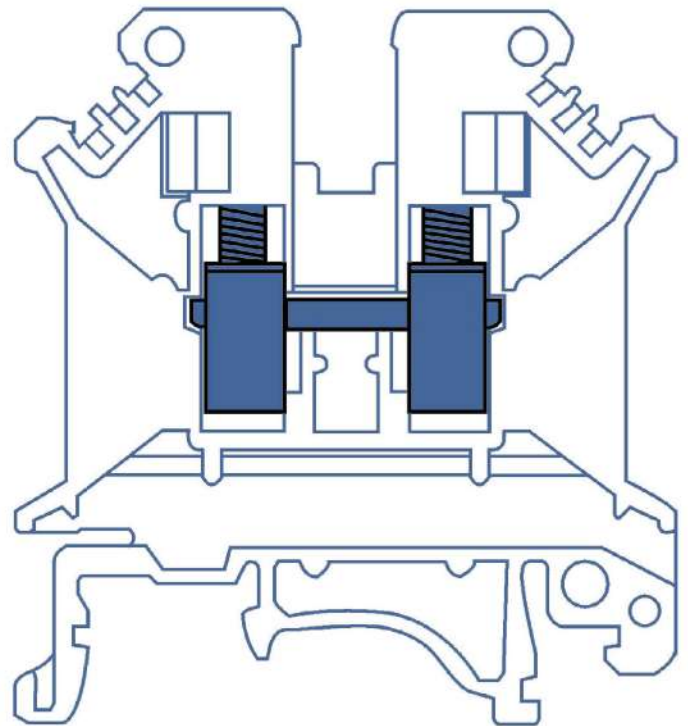

BLOXconnect[®]
BETTER CONNECTING TOGETHER

لیست قیمت ترمینال های توزیع - شینه ها - کانکتورها

(۹۹.۰۸.۰۸)

ردیف	نام کالا	قیمت (ریال)	کد فنی
۱	شینه ارت FKG ۰۴ L - A/D	۱۰۳,۰۰۰	FKG 04 L - A/D
۲	شینه ارت FKG ۰۶ L - A/D	۱۴۲,۰۰۰	FKG 06 L - A/D
۳	شینه ارت FKG ۰۸ L - A/D	۱۸۳,۰۰۰	FKG 08 L - A/D
۴	شینه ارت FKG ۱۰ L - A/D	۲۲۴,۰۰۰	FKG 10 L - A/D
۵	شینه ارت FKG ۱۲ L - A/D	۲۶۵,۰۰۰	FKG 12 L - A/D
۶	شینه نول FKG ۲ - ۰۶ S	۹۷,۰۰۰	FKG 2 - 06 S
۷	شینه نول FKG ۲ - ۰۸ S	۱۱۵,۰۰۰	FKG 2 - 08 S
۸	شینه نول FKG ۲ - ۱۰ S	۱۳۷,۰۰۰	FKG 2 - 10 S
۹	شینه نول FKG ۲ - ۱۲ S	۱۵۵,۰۰۰	FKG 2 - 12 S
۱۰	شینه نول FKG ۲ - ۱۴ S	۱۷۵,۰۰۰	FKG 2 - 14 S
۱۱	شینه نول FKG ۲ - ۱۸ S	۲۱۴,۰۰۰	FKG 2 - 18 S
۱۲	شینه نول FKG ۲ - ۰۶ L	۱۷۵,۰۰۰	FKG 2 - 06 L
۱۳	شینه نول FKG ۲ - ۰۸ L	۲۱۳,۰۰۰	FKG 2 - 08 L
۱۴	شینه نول FKG ۲ - ۱۰ L	۲۵۰,۰۰۰	FKG 2 - 10 L
۱۵	شینه نول FKG ۲ - ۱۲ L	۲۸۷,۰۰۰	FKG 2 - 12 L
۱۶	شینه نول FKG ۲ - ۱۴ L	۳۲۵,۰۰۰	FKG 2 - 14 L
۱۷	شینه نول FKG ۲ - ۱۸ L	۳۹۸,۰۰۰	FKG 2 - 18 L
۱۸	شینه نول FKG ۶۲ - ۰۸ L	۲۱۳,۰۰۰	FKG 62 - 08 L
۱۹	شینه نول FKG ۶۲ - ۱۰ L	۲۵۰,۰۰۰	FKG 62 - 10 L
۲۰	شینه نول FKG ۶۲ - ۱۲ L	۲۸۷,۰۰۰	FKG 62 - 12 L
۲۱	شینه نول FKG ۶۲ - ۱۴ L	۳۲۵,۰۰۰	FKG 62 - 14 L
۲۲	شینه نول FKG ۶۲ - ۱۶ L	۳۸۲,۰۰۰	FKG 62 - 16 L
۲۳	شینه نول FKG ۰۶ S- H	۱۰۹,۰۰۰	FKG 06 S- H
۲۴	شینه نول FKG ۰۸ S- H	۱۱۲,۰۰۰	FKG 08 S- H
۲۵	شینه نول FKG ۱۰ S- H	۱۳۲,۰۰۰	FKG 10 S- H
۲۶	شینه نول FKG ۱۲ S- H	۱۵۰,۰۰۰	FKG 12 S- H
۲۷	شینه نول FKG ۱۴ S- H	۱۶۹,۰۰۰	FKG 14 S- H
۲۸	شینه نول FKG ۱۶ S- H	۱۸۸,۰۰۰	FKG 16 S- H
۲۹	شینه نول FKG ۰۶ L- H	۱۷۴,۰۰۰	FKG 06 L- H
۳۰	شینه نول FKG ۰۸ L- H	۱۹۹,۰۰۰	FKG 08 L- H
۳۱	شینه نول FKG ۱۰ L- H	۲۳۸,۰۰۰	FKG 10 L- H
۳۲	شینه نول FKG ۱۲ L- H	۲۷۸,۰۰۰	FKG 12 L- H
۳۳	شینه نول FKG ۱۴ L- H	۳۱۹,۰۰۰	FKG 14 L- H
۳۴	شینه نول FKG ۱۶ L- H	۳۵۹,۰۰۰	FKG 16 L- H
۳۵	شینه نول FKG ۰۷ S- J	۱۱۳,۰۰۰	FKG 07 S- J

ردیف	نام کالا	قیمت (ریال)	کد فنی
۳۶	شینه نول J - ۰۸ S FKG	۱۲۰,۰۰۰	FKG 08 S - J
۳۷	شینه نول J - ۱۰ S FKG	۱۳۲,۰۰۰	FKG 10 S - J
۳۸	شینه نول J - ۱۲ S FKG	۱۵۴,۰۰۰	FKG 12 S - J
۳۹	شینه نول J - ۱۳ S FKG	۱۵۹,۰۰۰	FKG 13 S - J
۴۰	شینه نول J - ۱۵ S FKG	۱۶۹,۰۰۰	FKG 15 S - J
۴۱	شینه نول A - ۰۴ L FKG	۹۷,۰۰۰	FKG 04 L - A
۴۲	شینه نول A - ۰۶ L FKG	۱۳۷,۰۰۰	FKG 06 L - A
۴۳	شینه نول A - ۰۸ L FKG	۱۷۴,۰۰۰	FKG 08 L - A
۴۴	شینه نول A - ۱۰ L FKG	۲۱۴,۰۰۰	FKG 10 L - A
۴۵	شینه نول A - ۱۲ L FKG	۲۵۲,۰۰۰	FKG 12 L - A
۴۶	شینه نول C - ۰۴ L FKG	۹۷,۰۰۰	FKG 04 L - C
۴۷	شینه نول C - ۰۶ L FKG	۱۳۷,۰۰۰	FKG 06 L - C
۴۸	شینه نول C - ۰۸ L FKG	۱۷۴,۰۰۰	FKG 08 L - C
۴۹	شینه نول C - ۱۰ L FKG	۲۱۴,۰۰۰	FKG 10 L - C
۵۰	شینه نول C - ۱۲ L FKG	۲۵۲,۰۰۰	FKG 12 L - C
۵۱	ترمینال توزیع A - ۸۰ FJ	۵۵۷,۱۰۰	FJ 80 A
۵۲	ترمینال توزیع A - ۱۲۵ FJ	۱,۱۳۷,۰۰۰	FJ 125 A
۵۳	ترمینال توزیع A - ۱۶۰ FJ	۱,۱۵۹,۰۰۰	FJ 160 A
۵۴	ترمینال توزیع A - ۱۷۵ FJ	۲,۲۹۵,۰۰۰	FJ 175 A
۵۵	ترمینال توزیع A - ۲۵۰ FJ	۳,۲۹۱,۰۰۰	FJ 250 A
۵۶	ترمینال توزیع A - ۴۰۰ FJ	۳,۵۰۱,۰۰۰	FJ 400 A
۵۷	ترمینال توزیع A - ۵۰۰ FJ	۳,۷۳۳,۰۰۰	FJ 500 A
۵۸	ترمینال توزیع ۳P - A - ۱۲۵ FJ	۲,۸۹۶,۰۰۰	FJ 125 A - 3P
۵۹	ترمینال توزیع ۳P - A - ۱۷۵ FJ	۳,۷۰۹,۰۰۰	FJ 175 A - 3P
۶۰	پاور بلاک ۱P - A - ۱۲۵ FJ	۷۲۰,۰۰۰	FJ 125 A - 1P
۶۱	پاور بلاک ۱P - A - ۲۵۰ FJ	۲,۶۸۸,۰۰۰	FJ 250 A - 1P
۶۲	پاور بلاک AL - ۲۵۰ FJ	۲,۲۲۵,۰۰۰	FJ 250 AL
۶۳	ترمینال توزیع B - ۲۱۷/۴۰ FJ	۱,۵۰۷,۰۰۰	FJ - 217 /40 B
۶۴	ترمینال توزیع B - ۲۰۸/۸۰ FJ	۶۰۵,۰۰۰	FJ - 208 /80 B
۶۵	ترمینال توزیع B - ۲۱۸/۸۰ FJ	۱,۰۴۷,۰۰۰	FJ - 218 /80 B
۶۶	ترمینال توزیع B - ۲۰۷/۱۰۰ FJ	۶۹۶,۰۰۰	FJ - 207 /100 B
۶۷	ترمینال توزیع B - ۲۱۱/۱۰۰ FJ	۱,۰۲۱,۰۰۰	FJ - 211 /100 B
۶۸	ترمینال توزیع B - ۲۱۵/۱۰۰ FJ	۱,۳۴۵,۰۰۰	FJ - 215 /100 B
۶۹	ترمینال توزیع BE - ۲۰۷/۱۲۵ FJ	۶۹۶,۰۰۰	FJ - 207 /125 BE
۷۰	ترمینال توزیع BE - ۲۱۱/۱۲۵ FJ	۱,۰۲۱,۰۰۰	FJ - 211 /125 BE
۷۱	ترمینال توزیع BE - ۲۱۵/۱۲۵ FJ	۱,۳۴۵,۰۰۰	FJ - 215 /125 BE
۷۲	ترمینال توزیع B - ۲۰۷/۱۲۵ FJ	۱,۱۸۴,۰۰۰	FJ - 207 /125 B

ردیف	نام کالا	قیمت (ریال)	کد فنی
۷۳	ترمینال توزیع FJ - ۲۱۵/۱۲۵ B	۱,۸۷۷,۰۰۰	FJ - 215 /125 B
۷۴	ترمینال توزیع FJ - ۴۱۳/۴۰ B	۲,۵۷۴,۰۰۰	FJ - 413 /40 B
۷۵	ترمینال توزیع FJ - ۴۱۳/۸۰ B	۱,۶۰۱,۰۰۰	FJ - 413 /80 B
۷۶	ترمینال توزیع FJ - ۴۰۸/۸۰ B	۱,۰۶۶,۰۰۰	FJ - 408 /80 B
۷۷	ترمینال توزیع FJ - ۴۱۸/۸۰ B	۲,۰۱۸,۰۰۰	FJ - 418 /80 B
۷۸	ترمینال توزیع FJ - ۴۰۷/۱۰۰ B	۱,۳۴۵,۰۰۰	FJ - 407 /100 B
۷۹	ترمینال توزیع FJ - ۴۱۱/۱۰۰ B	۲,۰۸۶,۰۰۰	FJ - 411 /100 B
۸۰	ترمینال توزیع FJ - ۴۱۵/۱۰۰ B	۲,۶۴۲,۰۰۰	FJ - 415 /100 B
۸۱	ترمینال توزیع FJ - ۴۰۷/۱۲۵ BE	۱,۳۴۵,۰۰۰	FJ - 407 /125 BE
۸۲	ترمینال توزیع FJ - ۴۱۱/۱۲۵ BE	۲,۰۸۶,۰۰۰	FJ - 411 /125 BE
۸۳	ترمینال توزیع FJ - ۴۱۵/۱۲۵ BE	۲,۶۴۲,۰۰۰	FJ - 415 /125 BE
۸۴	ترمینال توزیع FJ - ۴۰۷/۱۲۵ B	۲,۵۹۶,۰۰۰	FJ - 407 /125 B
۸۵	ترمینال توزیع FJ - ۴۱۱/۱۲۵ B	۳,۴۰۷,۰۰۰	FJ - 411 /125 B
۸۶	ترمینال توزیع FJ - ۴۱۵/۱۲۵ B	۴,۲۴۱,۰۰۰	FJ - 415 /125 B
۸۷	ترمینال توزیع FJ - ۴۱۲/۱۶۰ B	۵,۸۴۲,۰۰۰	FJ - 412/160 B
۸۸	ترمینال توزیع FJ - ۴۱۲/۱۶۰ BH	۵,۸۴۲,۰۰۰	FJ - 412/160 BH
۸۹	ماژول اتصال ۱۲۵ آمپر- NB ۱۲۵ A	۱,۲۵۳,۰۰۰	NB 125 A
۹۰	ماژول اتصال ۱۶۰ آمپر- NB ۱۶۰ A	۱,۲۹۷,۰۰۰	NB 160 A
۹۱	جمپر- FJS - A	۳۹۵,۰۰۰	FJS - A
۹۲	کانکتور - FJ - ۴۰۲	۳۵,۰۰۰	FJ - 402
۹۳	کانکتور - FJ - ۴۰۳	۴۳,۰۰۰	FJ - 403
۹۴	کانکتور - FJ - ۴۰۵	۶۵,۰۰۰	FJ - 405
۹۵	نگهدارنده - AB / ۴۰۰	۹۲,۰۰۰	AB / 400
۹۶	پلیت - AB / ۴۰۱	۵۵,۰۰۰	AB / 401
۹۷	ترمینال باسبار (آبی-سبز-مشکی) - FKG ۴	۵۵,۰۰۰	FKG 4
۹۸	ترمینال باسبار (آبی-سبز-مشکی) - FKG ۱۶	۷۴,۰۰۰	FKG 16
۹۹	ترمینال باسبار (آبی-سبز-مشکی) - FKG ۳۵	۱۰۲,۰۰۰	FKG 35
۱۰۶	نگهدارنده باسبار - AB / ۰۱	۵۵,۰۰۰	AB/01
۱۰۷	نگهدارنده باسبار دوپل - AB / ۰۲	۶۴,۰۰۰	AB/02
۱۰۸	باسبار	۲,۰۷۹,۰۰۰	Busbar

لیست قیمت ترمینال های ریلی

(۹۹.۰۸.۰۸)

ردیف	نام کالا	لیست قیمت	کد فنی
۱	ترمینال ریلی نمره ۲.۵	۲۵,۶۰۰	FJ 3 N
۲	ترمینال ریلی نمره ۴	۳۷,۰۰۰	FJ 5 N
۳	ترمینال ریلی نمره ۶	۴۸,۲۰۰	FJ 6 N
۴	ترمینال ریلی نمره ۱۰	۵۸,۵۰۰	FJ 10 N
۵	ترمینال ریلی نمره ۱۶	۱۱۳,۸۰۰	FJ 16 N
۶	ترمینال ریلی نمره ۱۶ NE	۱۱۳,۸۰۰	FJ 16 NE
۷	ترمینال ریلی نمره ۳۵ NL	۲۳۰,۰۰۰	FJ 35 NL
۸	ترمینال ریلی نمره ۳۵ NE	۲۳۵,۳۰۰	FJ 35 NE
۹	ترمینال ریلی نمره ۵۰	۳۹۵,۵۰۰	FJ 50
۱۰	ترمینال ریلی نمره ۷۰	۵۲۰,۹۰۰	FJ 70
۱۱	ترمینال ریلی نمره ۹۵	۱,۰۰۷,۳۰۰	FJ 95
۱۲	ترمینال ریلی نمره ۱۵۰	۱,۹۲۲,۶۰۰	FJ 150
۱۳	ترمینال ارت نمره ۲.۵	۱۰۹,۹۰۰	FJ 3 N/D
۱۴	ترمینال ارت نمره ۴	۱۳۸,۲۰۰	FJ 5 N/D
۱۵	ترمینال ارت نمره ۶	۱۵۶,۹۰۰	FJ 6 N/D
۱۶	ترمینال ارت نمره ۱۰	۱۷۷,۰۰۰	FJ 10 N/D
۱۷	ترمینال ارت نمره ۱۶	۲۳۶,۴۰۰	FJ 16 N/D
۱۸	ترمینال ارت نمره ۳۵	۳۷۷,۸۰۰	FJ 35 NL/D
۱۹	ترمینال ارت نمره ۵۰	۱,۳۱۸,۲۰۰	FJ 50N /D
۲۰	ترمینال ارت نمره ۷۰	۲,۴۵۹,۳۰۰	FJ 70 /D
۲۱	ترمینال ارت نمره ۹۵	۳,۰۸۹,۲۰۰	FJ 95 /D
۲۲	ترمینال دوطبقه ۲.۵ FJKKB	۷۳,۶۰۰	FJKKB 2.5
۲۳	ترمینال دوطبقه ۳ FJKK3	۹۴,۷۰۰	FJKK3
۲۴	ترمینال دوطبقه ۵ FJKK5	۹۶,۵۰۰	FJKK5
۲۵	ترمینال فیوز خور HESI-۴ FJ	۲۰۸,۲۰۰	FJ-4 HESI
۲۶	ترمینال فیوز خور با LED ۲۴V DC HESI-۵ FJ	۲۴۱,۹۰۰	FJ-5 HESI- LED 24V DC
۲۷	ترمینال فیوز خور با LED ۲۲۰V AC HESI-۵ FJ	۲۴۱,۹۰۰	FJ-5 HESI- LED 220V AC
۲۸	ترمینال فیوز خور پیچی DREHSI-۱۰ FJ	۴۰۰,۰۰۰	FJ-10 DREHSI
۲۹	ترمینال جریان‌ی FJTK/S	۲۲۷,۵۰۰	FJTK/S
۳۰	ترمینال جریان‌ی ۵ MTK FJ	۲۳۱,۳۰۰	FJ- 5 MTK

اکسسوری های ترمینال

D - FJ 4/10	۱۲,۷۰۰	درپوش ترمینال ۴/۱۰	۳۱
D - FJ 16	۱۲,۷۰۰	درپوش ترمینال ۱۶	۳۲
D - FJ KKB 2.5	۲۰,۴۰۰	درپوش ترمینال ۲.۵ KKB	۳۳
D - FJ KKB 3.5	۲۰,۴۰۰	درپوش ترمینال ۳.۵ KKB	۳۴
D - 4 HESI	۲۰,۴۰۰	درپوش ترمینال ۴ HESI	۳۵
D-FJTK	۲۰,۴۰۰	درپوش ترمینال جریان‌ی D-FJTK	۳۶
FJ-ATP	۲۰,۴۰۰	پارتیشن ترمینال FJ-ATP	۳۷
DP - FJ KKB 2.5	۱۵,۰۰۰	پارتیشن ترمینال ۲.۵ KKB DP - FJ	۳۸
DP - FJ KK 3.5	۱۵,۰۰۰	پارتیشن ترمینال ۳.۵ KK DP - FJ	۳۹
DG - FJ KK 3.5	۲۰,۴۰۰	پارتیشن ترمینال ۳.۵ KK DG - FJ	۴۰
TS - KK3	۷,۷۰۰	پارتیشن ترمینال TS - KK3	۴۱
TS - K	۷,۷۰۰	پارتیشن ترمینال TS - K	۴۲
KLM - A	۲۶,۶۰۰	لیبل ترمینال KLM - A	۴۳
FJBE / A	۲۸,۶۰۰	لیبل ترمینال FJBE / A	۴۴
FJBE / D	۳۱,۱۰۰	لیبل ترمینال FJBE / D	۴۵
ZB5	۲۲,۵۰۰	شماره ترمینال ۲.۵	۴۶
ZB6	۲۲,۵۰۰	شماره ترمینال ۴	۴۷
ZB8	۲۲,۵۰۰	شماره ترمینال ۶	۴۸
ZB10	۲۲,۵۰۰	شماره ترمینال ۱۰~۲۴۰	۴۹
E / FJ	۲۶,۴۰۰	بست انتهایی ترمینال E / FJ	۵۰
E / FJ1	۲۶,۵۰۰	بست انتهایی ترمینال E / FJ1	۵۱
E / 117	۲۲,۹۰۰	بست انتهایی ترمینال E / ۱۱۷	۵۲
FBRI10 - 5 N	۲۴۸,۸۰۰	جمپر ترمینال ۲.۵ FBRI10 - 5 N	۵۳
FBI10 - 6	۲۶۰,۱۰۰	جمپر ترمینال ۴ FBI10 - 6	۵۴
FBI10 - 8	۲۷۶,۹۰۰	جمپر ترمینال ۶ FBI10 - 8	۵۵
FBI10 - 10	۲۹۳,۰۰۰	جمپر ترمینال ۱۰ FBI10 - 10	۵۶
FBI10 - 12	۵۸۸,۶۰۰	جمپر ترمینال ۱۶ FBI10 - 12	۵۷
FBI10 - 15	۷۹۵,۴۰۰	جمپر ترمینال ۳۵ FBI10 - 15	۵۸
RAIL SOCKET A60S 2PIN	۲۰۳,۴۰۰	پریز ریلی RAIL SOCKET A60S 2PIN	۵۹
SOCKET A60S with LED	۲۰۴,۴۰۰	پریز ریلی چراغدار SOCKET A60S with LED	۶۰

NSC

Price List

(1399,08,08)



ردیف	نام محصولات	قیمت (ریال)	کد فنی
لیست قیمت کنتاکتور ها (۱۳۹۹.۰۸.۰۸)			
۱	کنتاکتور ۹ آمپر	۱,۶۶۷,۰۰۰	LC1-0911
۲	کنتاکتور ۱۲ آمپر	۱,۷۲۴,۰۰۰	LC1-1211
۳	کنتاکتور ۱۸ آمپر	۲,۱۵۱,۰۰۰	LC1-1811
۴	کنتاکتور ۲۵ آمپر	۲,۳۵۱,۰۰۰	LC1-2511
۵	کنتاکتور ۳۲ آمپر	۳,۳۲۵,۰۰۰	LC1-3211
۶	کنتاکتور ۴۰ آمپر	۴,۳۴۶,۰۰۰	LC1-4011
۷	کنتاکتور ۵۰ آمپر	۷,۷۶۱,۰۰۰	LC1-5011
۸	کنتاکتور ۶۵ آمپر	۸,۱۲۲,۰۰۰	LC1-6511
۹	کنتاکتور ۸۰ آمپر	۹,۷۹۹,۰۰۰	LC1-8011
۱۰	کنتاکتور ۹۵ آمپر	۱۳,۹۰۸,۰۰۰	LC1-9511
۱۱	کنتاکتور ۱۱۵ آمپر	۱۷,۹۲۶,۰۰۰	LC2-115
۱۲	کنتاکتور ۱۵۰ آمپر	۲۲,۵۲۹,۰۰۰	LC2-150
۱۳	کنتاکتور ۱۸۵ آمپر	۳۳,۱۰۲,۰۰۰	LC2-185
۱۴	کنتاکتور ۲۲۵ آمپر	۳۶,۰۶۶,۰۰۰	LC2-225
۱۵	کنتاکتور ۲۶۵ آمپر	۴۲,۹۲۱,۰۰۰	LC2-265
۱۶	کنتاکتور ۳۳۰ آمپر	۵۶,۹۵۲,۰۰۰	LC2-330
۱۷	کنتاکتور ۴۰۰ آمپر	۷۰,۷۵۱,۰۰۰	LC2-400
۱۸	کنتاکتور ۶۳۰ آمپر	۱۲۹,۳۱۴,۰۰۰	LC2-630
۱۹	کنتاکت کمکی یک باز و یک بسته	۴۱۳,۰۰۰	AUX Contact 1no+1nc
۲۰	کنتاکت کمکی دو باز و دو بسته	۶۸۴,۰۰۰	AUX Contact 2no+2nc
لیست قیمت بی متال			
۲۱	بی متال ۰.۱۶ تا ۰.۱ آمپر	۱,۸۳۸,۰۰۰	HR2 D13N 0.1 - 0.16 A
۲۲	بی متال ۰.۱۶ تا ۰.۲۵ آمپر	۱,۸۳۸,۰۰۰	HR2 D13N 0.16 - 0.25 A
۲۳	بی متال ۰.۲۵ تا ۰.۴ آمپر	۱,۸۳۸,۰۰۰	HR2 D13N 0.25 - 0.40 A
۲۴	بی متال ۰.۴ تا ۰.۶۳ آمپر	۱,۸۳۸,۰۰۰	HR2 D13N 0.40 - 0.63 A
۲۵	بی متال ۰.۶۳ تا ۱ آمپر	۱,۸۳۸,۰۰۰	HR2 D13N 0.63 - 1 A
۲۶	بی متال ۱ تا ۱.۶ آمپر	۱,۸۳۸,۰۰۰	HR2 D13N 1 - 1.7 A
۲۷	بی متال ۱.۶ تا ۲.۵ آمپر	۱,۸۳۸,۰۰۰	HR2 D13N 1.6 - 2.5 A
۲۸	بی متال ۲.۵ تا ۴ آمپر	۱,۸۳۸,۰۰۰	HR2 D13N 2.5 - 4 A
۲۹	بی متال ۴ تا ۶ آمپر	۱,۸۳۸,۰۰۰	HR2 D13N 4 - 6 A
۳۰	بی متال ۵.۵ تا ۸ آمپر	۱,۸۳۸,۰۰۰	HR2 D13N 5.5 - 8 A
۳۱	بی متال ۷ تا ۱۰ آمپر	۱,۸۳۸,۰۰۰	HR2 D13N 7 - 10 A
۳۲	بی متال ۹ تا ۱۳ آمپر	۱,۸۳۸,۰۰۰	HR2 D13N 9 - 13 A
۳۳	بی متال ۱۲ تا ۱۸ آمپر	۱,۸۳۸,۰۰۰	HR2 D13N 12 - 18 A
۳۴	بی متال ۱۶ تا ۲۴ آمپر	۱,۸۳۸,۰۰۰	HR2 D13N 16 - 24 A

ردیف	نام محصولات	قیمت (ریال)	کد فنی
۳۵	بی متال ۲۳ تا ۳۲ آمپر	۳,۴۲۹,۰۰۰	HR2 D33N 23 - 32 A
۳۶	بی متال ۳۰ تا ۴۰ آمپر	۳,۴۲۹,۰۰۰	HR2 D33N 30 - 40 A
۳۷	بی متال ۳۷ تا ۵۰ آمپر	۳,۴۲۹,۰۰۰	HR2 D33N 37 - 50 A
۳۸	بی متال ۴۸ تا ۶۵ آمپر	۳,۴۲۹,۰۰۰	HR2 D33N 48 - 65 A
۳۹	بی متال ۵۵ تا ۷۰ آمپر	۳,۴۲۹,۰۰۰	HR2 D33N 55 - 70 A
۴۰	بی متال ۶۳ تا ۸۰ آمپر	۳,۴۲۹,۰۰۰	HR2 D33N 63 - 80 A
۴۱	بی متال ۸۰ تا ۱۰۴ آمپر	۴,۹۰۲,۰۰۰	HR2 D33N 80 - 95 A
کلید حرارتی گردان			
۴۲	کلید حرارتی با دسته گردان ۰.۱۴ تا ۰.۱۶ آمپر	۳,۹۰۴,۰۰۰	GV2-PE 0.14 - 0.16 A
۴۳	کلید حرارتی با دسته گردان ۰.۱۶ تا ۰.۲۵ آمپر	۳,۹۰۴,۰۰۰	GV2-PE 0.16 - 0.25 A
۴۴	کلید حرارتی با دسته گردان ۰.۲۵ تا ۰.۴ آمپر	۳,۹۰۴,۰۰۰	GV2-PE 0.25 - 0.40 A
۴۵	کلید حرارتی با دسته گردان ۰.۴ تا ۰.۶۳ آمپر	۳,۹۰۴,۰۰۰	GV2-PE 0.40 - 0.63 A
۴۶	کلید حرارتی با دسته گردان ۰.۶۳ تا ۱ آمپر	۳,۹۰۴,۰۰۰	GV2-PE 0.63 - 1 A
۴۷	کلید حرارتی با دسته گردان ۱ تا ۱.۶ آمپر	۳,۹۰۴,۰۰۰	GV2-PE 1 - 1.6 A
۴۸	کلید حرارتی با دسته گردان ۱.۶ تا ۲.۵ آمپر	۳,۹۰۴,۰۰۰	GV2-PE 1.6 - 2.5 A
۴۹	کلید حرارتی با دسته گردان ۲.۵ تا ۴ آمپر	۳,۹۰۴,۰۰۰	GV2-PE 2.5 - 4 A
۵۰	کلید حرارتی با دسته گردان ۴ تا ۶.۳ آمپر	۳,۹۰۴,۰۰۰	GV2-PE 4 - 6.3 A
۵۱	کلید حرارتی با دسته گردان ۶ تا ۱۰ آمپر	۳,۹۰۴,۰۰۰	GV2-PE 6 - 10 A
۵۲	کلید حرارتی با دسته گردان ۹ تا ۱۴ آمپر	۳,۹۰۴,۰۰۰	GV2-PE 9 - 14 A
۵۳	کلید حرارتی با دسته گردان ۱۳ تا ۱۸ آمپر	۳,۹۰۴,۰۰۰	GV2-PE 13 - 18 A
۵۴	کلید حرارتی با دسته گردان ۱۷ تا ۲۳ آمپر	۳,۹۰۴,۰۰۰	GV2-PE 17 - 23 A
۵۵	کلید حرارتی با دسته گردان ۲۰ تا ۲۵ آمپر	۳,۹۰۴,۰۰۰	GV2-PE 20 - 25 A
۵۶	کلید حرارتی با دسته گردان ۲۴ تا ۳۲ آمپر	۳,۹۰۴,۰۰۰	GV2-PE 24 - 32 A
۵۷	کلید حرارتی ۲۵ تا ۴۰ آمپر	۹,۰۷۷,۰۰۰	GV3-ME 25 - 40 A
۵۸	کلید حرارتی ۴۰ تا ۶۳ آمپر	۹,۰۷۷,۰۰۰	GV3-ME 40 - 63 A
۵۹	کلید حرارتی ۵۶ تا ۸۰ آمپر	۹,۰۷۷,۰۰۰	GV3-ME 56 - 80 A
۶۰	کنتاکت کمکی کلید حرارتی تیپ کوچک	۴۷۰,۰۰۰	AUX CONTACT NS04-AXSS
۶۱	کنتاکت کمکی کلید حرارتی تیپ بزرگ	۹۵۰,۰۰۰	AUX CONTACT NS04-CBSS
۶۲	رابط کلید حرارتی تیپ کوچک	۷۷۰,۰۰۰	AUX CONTACT NS04-AXSL
کلید های اتوماتیک فیکس			
۶۳	کلید اتوماتیک فیکس ۲۵ آمپر	۵,۸۸۰,۰۰۰	MCCB M6-125M 3p 25A / 36KA
۶۴	کلید اتوماتیک فیکس ۳۲ آمپر	۵,۸۸۰,۰۰۰	MCCB M6-125M 3p 32A / 36KA
۶۵	کلید اتوماتیک فیکس ۴۰ آمپر	۵,۸۸۰,۰۰۰	MCCB M6-125M 3p 40A / 36KA
۶۶	کلید اتوماتیک فیکس ۵۰ آمپر	۵,۸۸۰,۰۰۰	MCCB M6-125M 3p 50A / 36KA
۶۷	کلید اتوماتیک فیکس ۶۳ آمپر	۵,۸۸۰,۰۰۰	MCCB M6-125M 3p 63A / 36KA
۶۸	کلید اتوماتیک فیکس ۸۰ آمپر	۵,۸۸۰,۰۰۰	MCCB M6-125M 3p 80A / 36KA

ردیف	نام محصولات	قیمت (ریال)	کد فنی
۶۹	کلید اتوماتیک فیکس ۱۰۰ آمپر	۵,۸۸۰,۰۰۰	MCCB M6-125M 3p 100A / 36KA
۷۰	کلید اتوماتیک فیکس ۱۲۵ آمپر	۸,۸۰۶,۰۰۰	MCCB M6-125M 3p 125A / 36KA
۷۱	کلید اتوماتیک فیکس ۱۶۰ آمپر	۸,۸۰۶,۰۰۰	MCCB M6-160S 3p 160A / 20KA
۷۲	کلید اتوماتیک فیکس ۲۰۰ آمپر	۸,۸۰۶,۰۰۰	MCCB M6-250S 3p 200A / 36KA
۷۳	کلید اتوماتیک فیکس ۲۵۰ آمپر	۹,۲۰۵,۰۰۰	MCCB M6-250S 3p 250A / 36KA
۷۴	کلید اتوماتیک فیکس ۴۰۰ آمپر	۲۸,۴۱۴,۰۰۰	MCCB M6-400H 3p 400A / 65KA
۷۵	کلید اتوماتیک فیکس ۶۳۰ آمپر	۴۲,۱۲۳,۰۰۰	MCCB M6-630H 3p 630A / 65KA
۷۶	کلید اتوماتیک فیکس ۸۰۰ آمپر	۵۳,۰۹۵,۰۰۰	MCCB M6-800H 3p 800A / 70KA
۷۷	کلید اتوماتیک فیکس ۱۰۰۰ آمپر	۱۳۶,۵۷۲,۰۰۰	MCCB M6-1250H 3p1000A / 70KA
۷۸	کلید اتوماتیک فیکس ۱۲۵۰ آمپر	۱۴۶,۹۴۶,۰۰۰	MCCB M6-1250H 3p 1250A / 70KA
۷۹	رله شانت (فیکس - تنظیمی) ۱۲۵M , ۱۶۰S	۴,۷۰۲,۰۰۰	SHUNT TRIP 125M & 160S
۸۰	رله شانت (فیکس - تنظیمی) ۲۵۰H	۵,۸۱۴,۰۰۰	SHUNT TRIP 250H
۸۱	رله شانت (فیکس - تنظیمی) ۴۰۰-۸۰۰ H	۱۱,۳۸۵,۰۰۰	SHUNT TRIP 400 - 800H
۸۲	رله اندرولتاژ (فیکس - تنظیمی) ۱۲۵M , ۱۶۰S	۵,۹۲۸,۰۰۰	UV TRIP 125M & 160S
۸۳	رله اندرولتاژ (فیکس - تنظیمی) ۲۵۰H	۵,۹۲۸,۰۰۰	UV TRIP 250H
۸۴	رله اندرولتاژ (فیکس - تنظیمی) ۴۰۰-۸۰۰ H	۱۹,۸۳۶,۰۰۰	UV TRIP 400-800 H
۸۵	کنتاکت کمکی (فیکس - تنظیمی) ۱۲۵M , ۱۶۰S	۲,۰۹۰,۰۰۰	AUX CONTACT 125M & 160S
۸۶	کنتاکت کمکی (فیکس - تنظیمی) ۲۵۰H	۲,۰۹۰,۰۰۰	AUX CONTACT 250H
۸۷	کنتاکت کمکی (فیکس - تنظیمی) ۴۰۰-۸۰۰H	۲,۰۹۰,۰۰۰	AUX CONTACT 400-800H
کلید های اتوماتیک تنظیمی			
۸۸	کلید اتوماتیک تنظیمی ۲۵ آمپر	۱۰,۱۸۸,۰۰۰	MCCB M6RT -160S 3p 25A / 20KA
۸۹	کلید اتوماتیک تنظیمی ۳۲ آمپر	۱۰,۱۸۸,۰۰۰	MCCB M6RT -160S 3p 32A / 20KA
۹۰	کلید اتوماتیک تنظیمی ۴۰ آمپر	۱۰,۱۸۸,۰۰۰	MCCB M6RT -160S 3p 40A / 20KA
۹۱	کلید اتوماتیک تنظیمی ۵۰ آمپر	۱۰,۱۸۸,۰۰۰	MCCB M6RT -160S 3p 50A / 20KA
۹۲	کلید اتوماتیک تنظیمی ۶۳ آمپر	۱۰,۱۸۸,۰۰۰	MCCB M6RT -160S 3p 63A / 20KA
۹۳	کلید اتوماتیک تنظیمی ۸۰ آمپر	۱۰,۱۸۸,۰۰۰	MCCB M6RT -160S 3p 80A / 20KA
۹۴	کلید اتوماتیک تنظیمی ۱۰۰ آمپر	۱۰,۱۸۸,۰۰۰	MCCB M6RT -160S 3p 100A / 20KA
۹۵	کلید اتوماتیک تنظیمی ۱۲۵ آمپر	۱۲,۱۵۰,۰۰۰	MCCB M6RT -160S 3p 125A / 20KA
۹۶	کلید اتوماتیک تنظیمی ۱۶۰ آمپر	۱۵,۸۷۴,۰۰۰	MCCB M6RT -160S 3p 160A / 20KA
۹۷	کلید اتوماتیک تنظیمی ۲۰۰ آمپر	۱۵,۸۷۴,۰۰۰	MCCB M6RT -250S 3p 200A / 36KA
۹۸	کلید اتوماتیک تنظیمی ۲۵۰ آمپر	۱۵,۸۷۴,۰۰۰	MCCB M6RT -250S 3p 250A / 36KA
۹۹	کلید اتوماتیک تنظیمی ۴۰۰ آمپر	۳۷,۲۳۵,۰۰۰	MCCB M6RT -400H 3p 400A / 65KA
۱۰۰	کلید اتوماتیک تنظیمی ۶۳۰ آمپر	۵۷,۶۲۰,۰۰۰	MCCB M6RT -630H 3p 630A / 65KA
۱۰۱	کلید اتوماتیک تنظیمی ۸۰۰ آمپر	۹۱,۰۰۰,۰۰۰	MCCB M6RT -800H 3p 800A / 65KA
۱۰۲	کلید اتوماتیک تنظیمی ۱۰۰۰ آمپر	۱۴۳,۶۰۰,۰۰۰	MCCB M6RT -1000H 3p 1000A / 65KA
۱۰۳	کلید اتوماتیک تنظیمی ۱۲۵۰ آمپر	۱۶۲,۵۰۰,۰۰۰	MCCB M6RT -1250H 3p 1250A / 65KA
۱۰۴	کلید اتوماتیک تنظیمی ۱۶۰ آمپر با رله الکترونیکی	۲۷,۴۶۰,۰۰۰	MCCB M6E -160M 3p 160A / 36KA

ردیف	نام محصولات	قیمت (ریال)	کد فنی
۱۰۵	کلید اتوماتیک تنظیمی ۲۵۰ آمپر با رله الکترونیکی	۴۶,۱۸۰,۰۰۰	MCCB M6E -250M 3p 250A / 50KA
۱۰۶	کلید اتوماتیک تنظیمی ۴۰۰ آمپر با رله الکترونیکی	۵۳,۸۷۹,۰۰۰	MCCB M6E -400M 3p 400A / 50KA
۱۰۷	کلید اتوماتیک تنظیمی ۶۳۰ آمپر با رله الکترونیکی	۶۰,۷۳۳,۰۰۰	MCCB M6E -630M 3p 630A / 50KA
۱۰۸	کلید اتوماتیک تنظیمی ۸۰۰ آمپر با رله الکترونیکی	۱۰۷,۷۵۸,۰۰۰	MCCB M6E -800M 3p 800A / 50KA
۱۰۹	کلید اتوماتیک تنظیمی ۱۲۵۰ آمپر با رله الکترونیکی	۱۸۶,۱۳۳,۰۰۰	MCCB M6E -1250M 3p 1250A / 50KA
کلید های اتوماتیک هوایی			
۱۱۰	کلید اتوماتیک هوایی فیکس ۸۰۰ آمپر موتوردار	۲۷۸,۰۰۰,۰۰۰	ACB 800A 220V 3P Motor+UV+Shunt
۱۱۱	کلید اتوماتیک هوایی فیکس ۱۰۰۰ آمپر موتوردار	۲۸۰,۶۶۵,۰۰۰	ACB 1000A 220V 3P Motor+UV+Shunt
۱۱۲	کلید اتوماتیک هوایی فیکس ۱۲۵۰ آمپر موتوردار	۳۰۶,۹۳۲,۰۰۰	ACB 1250A 220V 3P Motor+UV+Shunt
۱۱۳	کلید اتوماتیک هوایی فیکس ۱۶۰۰ آمپر موتوردار	۳۳۶,۷۱۰,۰۰۰	ACB 1600A 220V 3P Motor+UV+Shunt
۱۱۴	کلید اتوماتیک هوایی فیکس ۲۰۰۰ آمپر موتوردار	۴۰۶,۲۷۶,۰۰۰	ACB2000A 220V 3P Motor+UV+Shunt
۱۱۵	کلید اتوماتیک هوایی فیکس ۲۵۰۰ آمپر موتوردار	۴۹۵,۵۸۴,۰۰۰	ACB 2500A 220V 3P Motor+UV+Shunt
۱۱۶	کلید اتوماتیک هوایی فیکس ۳۲۰۰ آمپر موتوردار	۵۶۸,۸۶۱,۰۰۰	ACB 3200A 220V 3P Motor+UV+Shunt
فیوز های مینیاتوری و پایه فیوز سکسیونر (۱۰*۳۸)			
۱۱۷	فیوز مینیاتوری ۱ آمپر تک پل با قدرت قطع ۶ کیلو آمپر	۴۰۶,۰۰۰	A60-1P 1A C Type 6 KA
۱۱۸	فیوز مینیاتوری ۲ آمپر تک پل با قدرت قطع ۶ کیلو آمپر	۴۰۶,۰۰۰	A60-1P 2A C Type 6 KA
۱۱۹	فیوز مینیاتوری ۴ آمپر تک پل با قدرت قطع ۶ کیلو آمپر	۴۰۶,۰۰۰	A60-1P 4A C Type 6 KA
۱۲۰	فیوز مینیاتوری ۶ آمپر تک پل با قدرت قطع ۶ کیلو آمپر	۳۸۹,۰۰۰	A60-1P 6A C Type 6 KA
۱۲۱	فیوز مینیاتوری ۱۰ آمپر تک پل با قدرت قطع ۶ کیلو آمپر	۳۸۹,۰۰۰	A60-1P 10A C Type 6 KA
۱۲۲	فیوز مینیاتوری ۱۶ آمپر تک پل با قدرت قطع ۶ کیلو آمپر	۳۸۹,۰۰۰	A60-1P 16A C Type 6 KA
۱۲۳	فیوز مینیاتوری ۲۰ آمپر تک پل با قدرت قطع ۶ کیلو آمپر	۳۸۹,۰۰۰	A60-1P 20A C Type 6 KA
۱۲۴	فیوز مینیاتوری ۲۵ آمپر تک پل با قدرت قطع ۶ کیلو آمپر	۳۸۹,۰۰۰	A60-1P 25A C Type 6 KA
۱۲۵	فیوز مینیاتوری ۳۲ آمپر تک پل با قدرت قطع ۶ کیلو آمپر	۳۸۹,۰۰۰	A60-1P 32A C Type 6 KA
۱۲۶	فیوز مینیاتوری ۴۰ آمپر تک پل با قدرت قطع ۶ کیلو آمپر	۳۸۹,۰۰۰	A60-1P 40A C Type 6 KA
۱۲۷	فیوز مینیاتوری ۵۰ آمپر تک پل با قدرت قطع ۶ کیلو آمپر	۴۴۶,۰۰۰	A60-1P 50A C Type 6 KA
۱۲۸	فیوز مینیاتوری ۶۳ آمپر تک پل با قدرت قطع ۶ کیلو آمپر	۴۴۶,۰۰۰	A60-1P 63A C Type 6 KA
۱۲۹	فیوز مینیاتوری ۴ آمپر دو پل با قدرت قطع ۶ کیلو آمپر	۸۶۴,۰۰۰	A60-2P 4A C Type 6 KA
۱۳۰	فیوز مینیاتوری ۶ آمپر دو پل با قدرت قطع ۶ کیلو آمپر	۸۶۴,۰۰۰	A60-2P 6A C Type 6 KA
۱۳۱	فیوز مینیاتوری ۱۰ آمپر دو پل با قدرت قطع ۶ کیلو آمپر	۸۶۴,۰۰۰	A60-2P 10A C Type 6 KA
۱۳۲	فیوز مینیاتوری ۱۶ آمپر دو پل با قدرت قطع ۶ کیلو آمپر	۸۶۴,۰۰۰	A60-2P 16A C Type 6 KA
۱۳۳	فیوز مینیاتوری ۲۵ آمپر دو پل با قدرت قطع ۶ کیلو آمپر	۸۶۴,۰۰۰	A60-2P 25A C Type 6 KA
۱۳۴	فیوز مینیاتوری ۳۲ آمپر دو پل با قدرت قطع ۶ کیلو آمپر	۸۶۴,۰۰۰	A60-2P 32A C Type 6 KA
۱۳۵	فیوز مینیاتوری ۱ آمپر سه پل با قدرت قطع ۶ کیلو آمپر	۱,۲۹۵,۰۰۰	A60-3P 1A C Type 6 KA
۱۳۶	فیوز مینیاتوری ۲ آمپر سه پل با قدرت قطع ۶ کیلو آمپر	۱,۲۹۵,۰۰۰	A60-3P 2A C Type 6 KA
۱۳۷	فیوز مینیاتوری ۴ آمپر سه پل با قدرت قطع ۶ کیلو آمپر	۱,۲۹۵,۰۰۰	A60-3P 4A C Type 6 KA
۱۳۸	فیوز مینیاتوری ۶ آمپر سه پل با قدرت قطع ۶ کیلو آمپر	۱,۲۷۳,۰۰۰	A60-3P 6A C Type 6 KA

ردیف	نام محصولات	قیمت (ریال)	کد فنی
۱۳۹	فیوز مینیاتوری ۱۰ آمپر سه پل با قدرت قطع ۶ کیلو آمپر	۱,۲۷۳,۰۰۰	A60-3P 10A C Type 6 KA
۱۴۰	فیوز مینیاتوری ۱۶ آمپر سه پل با قدرت قطع ۶ کیلو آمپر	۱,۲۷۳,۰۰۰	A60-3P 16A C Type 6 KA
۱۴۱	فیوز مینیاتوری ۲۰ آمپر سه پل با قدرت قطع ۶ کیلو آمپر	۱,۲۷۳,۰۰۰	A60-3P 20A C Type 6 KA
۱۴۲	فیوز مینیاتوری ۲۵ آمپر سه پل با قدرت قطع ۶ کیلو آمپر	۱,۲۷۳,۰۰۰	A60-3P 25A C Type 6 KA
۱۴۳	فیوز مینیاتوری ۳۲ آمپر سه فاز با قدرت قطع ۶ کیلو آمپر	۱,۲۷۳,۰۰۰	A60-3P 32A C Type 6 KA
۱۴۴	فیوز مینیاتوری ۴۰ آمپر سه پل با قدرت قطع ۶ کیلو آمپر	۱,۲۷۳,۰۰۰	A60-3P 40A C Type 6 KA
۱۴۵	فیوز مینیاتوری ۵۰ آمپر سه پل با قدرت قطع ۶ کیلو آمپر	۱,۳۷۲,۰۰۰	A60-3P 50A C Type 6 KA
۱۴۶	فیوز مینیاتوری ۶۳ آمپر سه پل با قدرت قطع ۶ کیلو آمپر	۱,۳۷۲,۰۰۰	A60-3P 63A C Type 6 KA
۱۴۷	فیوز مینیاتوری ۸۰ آمپر سه پل با قدرت قطع ۱۰ کیلو آمپر	۳,۵۲۴,۰۰۰	A60-3P 80A C Type 10 KA
۱۴۸	فیوز مینیاتوری ۱۰۰ آمپر سه پل با قدرت قطع ۱۰ کیلو آمپر	۳,۶۲۶,۰۰۰	A60-3P 100A C Type 10 KA
۱۴۹	فیوز مینیاتوری ۱۲۵ آمپر سه پل با قدرت قطع ۱۰ کیلو آمپر	۴,۳۱۳,۰۰۰	A60-3P 125A C Type 10 KA
۱۵۰	فیوز مینیاتوری ۱۰ آمپر تک پل - تیپ B با قدرت قطع ۶ کیلو آمپر	۳۸۹,۰۰۰	A60-1P 10A B Type 6 KA
۱۵۱	فیوز مینیاتوری ۱۶ آمپر تک پل - تیپ B با قدرت قطع ۶ کیلو آمپر	۳۸۹,۰۰۰	A60-1P 16A B Type 6 KA
۱۵۲	فیوز مینیاتوری ۲۵ آمپر تک پل - تیپ B با قدرت قطع ۶ کیلو آمپر	۳۸۹,۰۰۰	A60-1P 25A B Type 6 KA
۱۵۳	فیوز مینیاتوری ۳۲ آمپر تک پل - تیپ B با قدرت قطع ۶ کیلو آمپر	۳۸۹,۰۰۰	A60-1P 32A B Type 6 KA
۱۵۴	پایه فیوز سیلندری ۱۰*۳۸ - تک پل	۲۰۰,۰۰۰	NS09 - 10*38 1P
۱۵۵	پایه فیوز سیلندری ۱۰*۳۸ - دو پل	۴۰۰,۰۰۰	NS09 - 10*38 2P
۱۵۶	پایه فیوز سیلندری ۱۰*۳۸ - سه پل	۶۰۰,۰۰۰	NS09 - 10*38 3P
۱۵۷	فیوز ۱۰*۳۸ - (۱ تا ۳۲ آمپر)	۷۷,۰۰۰	FUSE - 10*38 (1-32A)
محافظ جان ساده و ترکیبی			
۱۵۸	کلید محافظ جان دو پل ۲۵ آمپر - ۳۰ میلی آمپر	۲,۷۲۱,۰۰۰	A60L-2P 25A 30mA
۱۵۹	کلید محافظ جان دو پل ۴۰ آمپر - ۳۰ میلی آمپر	۲,۷۲۱,۰۰۰	A60L-2P 40A 30mA
۱۶۰	کلید محافظ جان ۴ پل ۲۵ آمپر - ۳۰ میلی آمپر	۴,۲۸۹,۰۰۰	A60L-4P 25A 30mA
۱۶۱	کلید محافظ جان ۴ پل ۴۰ آمپر - ۳۰ میلی آمپر	۴,۲۸۹,۰۰۰	A60L-4P 40A 30mA
۱۶۲	کلید محافظ جان ۴ پل ۶۳ آمپر - ۳۰ میلی آمپر	۴,۲۸۹,۰۰۰	A60L-4P 63A 30mA
۱۶۳	کلید محافظ جان ۴ پل ۶۳ آمپر - ۱۰۰ میلی آمپر	۵,۳۰۴,۰۰۰	A60L-4P 63A 100mA
۱۶۴	کلید محافظ جان ۴ پل ۱۰۰ آمپر - ۱۰۰ میلی آمپر	۸,۲۱۳,۰۰۰	A60L-4P 100A 100mA
۱۶۵	کلید محافظ جان تک پل ۱۶ آمپر ترکیبی - ۳۰ میلی آمپر	۳,۲۷۴,۰۰۰	A60R-1P 16A 30mA
۱۶۶	کلید محافظ جان تک پل ۲۵ آمپر ترکیبی - ۳۰ میلی آمپر	۳,۲۷۴,۰۰۰	A60R-1P 25A 30mA
۱۶۷	کلید محافظ جان تک پل ۳۲ آمپر ترکیبی - ۳۰ میلی آمپر	۳,۲۷۴,۰۰۰	A60R-1P 32A 30mA
کنتاکتورهای روشنایی (بی صدا)			
۱۶۸	کنتاکتور روشنایی تک پل ۱۶ آمپر	۱,۸۱۰,۰۰۰	HJCH-25 2P 16A 1NO
۱۶۹	کنتاکتور روشنایی تک پل ۲۰ آمپر	۱,۸۱۰,۰۰۰	HJCH-25 2P 20A 1NO
۱۷۰	کنتاکتور روشنایی چهار پل ۱۶ آمپر	۳,۵۰۰,۰۰۰	HJCH-25 4P 16A 4NO
۱۷۱	کنتاکتور روشنایی چهار پل ۲۰ آمپر	۳,۵۰۰,۰۰۰	HJCH-25 4P 20A 4NO
۱۷۲	کنتاکتور روشنایی چهار پل ۲۵ آمپر	۳,۵۰۰,۰۰۰	HJCH-25 4P 25A 4NO

ردیف	نام محصولات	قیمت (ریال)	کد فنی
۱۷۳	کنتاکتور روشنایی چهار پل ۴۰ آمپر	۴,۹۰۰,۰۰۰	HJCH-25 4P 40A 4NO
۱۷۴	کنتاکتور روشنایی چهار پل ۶۳ آمپر	۴,۹۰۰,۰۰۰	HJCH-25 4P 63A 4NO
۱۷۵	کنتاکتور روشنایی چهار پل ۱۰۰ آمپر	۱۴,۰۱۰,۰۰۰	HJCH-25 4P 100A 4NO

NSC

Price List

(1399,09,23)



salzer

TÜV CE CB

ردیف	نام محصولات	قیمت (ریال)	کد فنی
لیست قیمت سیگنال و شستی (۱۳۹۹/۰۹/۲۳)			
۱	شستی استارت مشکی	۲۲۱,۰۰۰	SA22-AA31 1NO BLACK
۲	شستی استارت سبز	۲۲۱,۰۰۰	SA22-AA21 1NO GREEN
۳	شستی استپ قرمز	۲۲۱,۰۰۰	SA22-AA42 1NC RED
۴	استپ ایمرجنسی ساده	۳۵۲,۰۰۰	SA22-AC42 1NC RED
۵	استپ ایمرجنسی قفل شو	۵۰۷,۰۰۰	SA22-AS542 1NC RED
۶	کلید فرمان یک طرفه	۲۸۶,۰۰۰	SA22-AD21 1NO
۷	کلید فرمان دو طرفه	۳۶۴,۰۰۰	SA22-AD33 1NO+1NO
۸	کلید فرمان یکطرفه چراغدار (سبز)	۹۶۶,۰۰۰	NS30-AK2361 1NO+ LIGHT GREEN
۹	کلید فرمان دو طرفه چراغدار (سبز)	۱,۰۵۰,۰۰۰	NS30-AK3363 2NO+ LIGHT GREEN
۱۰	کلیدفرمان یکطرفه سوئیچ دار	۴۷۷,۰۰۰	SA22-AG21 1NO
۱۱	کلیدفرمان دوطرفه سوئیچ دار	۵۵۵,۰۰۰	SA22-AG33 1NO+1NO
۱۲	شستی استارت چراغدار سبز	۶۴۶,۰۰۰	SA22-AW33M1 GREEN 220V
۱۳	شستی استپ چراغدار قرمز	۶۴۶,۰۰۰	SA22-AW34M2 RED 220V
۱۴	سیگنال ماژولار (سبز)	۴۷۷,۰۰۰	SA22-AVM3 GREEN 220V
۱۵	سیگنال ماژولار (قرمز)	۴۷۷,۰۰۰	SA22-AVM4 RED 220V
۱۶	سیگنال ماژولار (زرد)	۴۷۷,۰۰۰	SA22-AVM5 YELLOW 220V
۱۷	سیگنال ماژولار (آبی)	۴۷۷,۰۰۰	SA22-AVM6 BLUE 220V
۱۸	استارت استپ دویل	۵۰۷,۰۰۰	SA22-AL8325 1NO+1NC
۱۹	استارت استپ دویل چراغدار	۸۸۹,۰۰۰	SA22-AW8465 1NO+1NC
۲۰	استپ ایمرجنسی قفل شو سوئیچ دار	۶۶۸,۰۰۰	SA22-AS142 1NC RED

لیست قیمت سیگنال و شستی (فلزی)

SA22-BA21 1NO BLACK	۳۱۶,۰۰۰	شستی استارت فلزی مشکی	۲۱
SA22-BA31 1NO GREEN	۳۱۶,۰۰۰	شستی استارت فلزی سبز	۲۲
SA22-BA42 1NC RED	۳۱۶,۰۰۰	شستی استپ فلزی قرمز	۲۳
SA22-BC42 1NC RED	۴۳۳,۰۰۰	استپ ایمرجنسی فلزی ساده	۲۴
SA22-BS542 1NC RED	۶۸۲,۰۰۰	استپ ایمرجنسی فلزی قفل شو	۲۵
BS142 1NC RED	۴۹۰,۰۰۰	استپ ایمرجنسی فلزی قفل شو سوئیچ دار	۲۶
SA22-BD21 1NO	۳۵۲,۰۰۰	کلید فرمان یکطرفه فلزی	۲۷
SA22-BD33 1NO+1NO	۴۵۰,۰۰۰	کلید فرمان دوطرفه فلزی	۲۸
NS30-BK2361 1NO+ LIGHT GREEN	۱,۰۵۰,۰۰۰	کلید فرمان یکطرفه چراغدار فلزی (سبز)	۲۹
NS30-BK3363 2NO+ LIGHT GREEN	۱,۱۲۷,۰۰۰	کلید فرمان دو طرفه چراغدار فلزی (سبز)	۳۰
SA22-BG21 1NO	۴۸۳,۰۰۰	کلیدفرمان یک طرفه فلزی سوئیچ دار	۳۱
SA22-BG33 1NO+1NO	۶۲۵,۰۰۰	کلیدفرمان دوطرفه فلزی سوئیچ دار	۳۲
SA22-BW33M1 GREEN 220V	۵۷۵,۰۰۰	شستی استارت فلزی چراغدار	۳۳
SA22-BW34M2 RED 220V	۵۷۵,۰۰۰	شستی استپ فلزی چراغدار	۳۴
SA22-BVM3 GREEN 220V	۵۶۴,۰۰۰	سیگنال ماژولار فلزی (سبز)	۳۵
SA22-BVM4 RED 220V	۵۶۴,۰۰۰	سیگنال ماژولار فلزی (قرمز)	۳۶
SA22-BVM5 YELLOW 220V	۵۶۴,۰۰۰	سیگنال ماژولار فلزی (زرد)	۳۷
SA22-BVM6 BLUE 220V	۵۶۴,۰۰۰	سیگنال ماژولار فلزی (آبی)	۳۸
SA22-BL8325 1NO+1NC	۵۳۳,۰۰۰	استارت استپ دوپل فلزی	۳۹
SA22-BW8465 1NO+1NC	۷۲۸,۰۰۰	استارت استپ دوپل چراغدار فلزی	۴۰
IP COVER PUSH BUTTONS (ROUND)	۳۹,۰۰۰	کاور شستی	۴۱
IP COVER DOUBLE SWITCH BUTTONS	۵۴,۰۰۰	کاور شستی دوپل	۴۲
SA-PBE10 NO GREEN	۷۸,۰۰۰	کنتاکت شستی باز	۴۳
SA-PBE01 NC RED	۷۸,۰۰۰	کنتاکت شستی بسته	۴۴
PL16-22D 22MM GREEN	۱۶۴,۰۰۰	سیگنال LED سبز	۴۵
PL16-22D 22MM RED	۱۶۴,۰۰۰	سیگنال LED قرمز	۴۶
PL16-22D 22MM YELLOW	۱۶۴,۰۰۰	سیگنال LED زرد	۴۷
PL16-22D 22MM BLUE	۱۶۴,۰۰۰	سیگنال LED آبی	۴۸

لیست قیمت فن ها

PD80S-220	80*80*25MM sleeve bearing, 2 lead wire type	۱,۰۹۳,۰۰۰	فن ۸*۸*۲.۵ بوشی	۱
PD80B-220	80*80*25MM ball bearing, 2 lead wire type	۱,۸۰۲,۰۰۰	فن ۸*۸*۲.۵ بلبرینگ	۲
PD83S-220	80*80*38MM sleeve bearing, 2 lead wire type	۱,۴۰۲,۰۰۰	فن ۸*۸*۳.۸ بوشی	۳
PD83B-220	80*80*38MM ball bearing, 2 lead wire type	۲,۰۰۳,۰۰۰	فن ۸*۸*۳.۸ بلبرینگ	۴
PD90S-220	90*90*25MM sleeve bearing, 2 lead wire type	۱,۲۷۴,۰۰۰	فن ۹*۹*۲.۵ بوشی	۵
PD90B-220	90*90*25MM ball bearing, 2 lead wire type	۱,۷۲۹,۰۰۰	فن ۹*۹*۲.۵ بلبرینگ	۶
PD110S-220	110*110*25MM sleeve bearing, 2 lead wire type	۱,۳۶۵,۰۰۰	فن ۱۱*۱۱*۲.۵ بوشی	۷
PD110B-220	110*110*25MM ball bearing, 2 lead wire type	۲,۰۰۳,۰۰۰	فن ۱۱*۱۱*۲.۵ بلبرینگ	۸
PD122S-220	120*120*25MM sleeve bearing, 2 lead wire type	۱,۱۴۷,۰۰۰	فن ۱۲*۱۲*۲.۵ بوشی	۹
PD122B-220	120*120*25MM ball bearing, 2 lead wire type	۱,۵۶۵,۰۰۰	فن ۱۲*۱۲*۲.۵ بلبرینگ	۱۰
PD120S-220	120*120*38MM sleeve bearing, 2 lead wire type	۱,۱۴۷,۰۰۰	فن ۱۲*۱۲*۳.۸ بوشی	۱۱
PD120B-220	120*120*38MM ball bearing, 2 lead wire type	۱,۵۶۵,۰۰۰	فن ۱۲*۱۲*۳.۸ بلبرینگ	۱۲
PD135B-220	135*135*40MM ball bearing, 2 lead wire type	۳,۰۰۳,۰۰۰	فن ۱۳.۵*۱۳.۵*۴ بلبرینگ	۱۳
PD150B-220	150*150*51MM ball bearing, 2 lead wire type	۳,۲۰۴,۰۰۰	فن ۱۵*۱۵*۵.۱ بلبرینگ	۱۴
PD157B-220	172*150*51MM ball bearing, 2 lead wire type	۲,۷۶۷,۰۰۰	فن ۱۷.۲*۱۵*۵.۱ بلبرینگ	۱۵
PD180B-220	180*180*61MM ball bearing, 2 lead wire type	۵,۲۰۵,۰۰۰	فن ۱۸*۱۸*۶.۱ بلبرینگ	۱۶
PD200B-220	200*200*61MM ball bearing, 2 lead wire type	۵,۲۰۵,۰۰۰	فن ۲۰*۲۰*۶.۱ بلبرینگ	۱۷
PD170B-220	Ø172X51MM ball bearing, 2 lead wire type	۳,۲۰۴,۰۰۰	فن ۱۷.۲*۵.۱ بلبرینگ (گرد)	۱۸
PD220B-220	Ø220X61MM ball bearing, 2 lead wire type	۵,۲۰۵,۰۰۰	فن ۲۲*۶.۱ بلبرینگ (گرد)	۱۹
PD230B-220	Ø230X65MM ball bearing, Terminal type	۶,۸۰۷,۰۰۰	فن ۲۳*۶.۵ بلبرینگ (گرد)	۲۰
PD120M-220	120*120*38MM ball bearing, Metal impeller, 2 lead wire type	۴,۴۰۵,۰۰۰	فن ۱۲*۱۲*۳.۸ بلبرینگ (پروانه فلزی)	۲۱
PD160M-220	172*150*55MM ball bearing, Metal impeller, 22 lead wire type	۵,۲۰۵,۰۰۰	فن ۱۷.۲*۱۵*۵.۵ بلبرینگ (پروانه فلزی)	۲۲
PD225M-220	225*225*82MM ball bearing, Metal impeller, terminal type	۱۱,۶۱۲,۰۰۰	فن ۲۲.۵*۲۲.۵*۸.۲ بلبرینگ (پروانه فلزی)	۲۳
PD280M-220	280*280*82MM ball bearing, Metal impeller, terminal type	۱۶,۰۱۷,۰۰۰	فن ۲۸*۲۸*۸.۲ بلبرینگ (پروانه فلزی)	۲۴
TOP MOUNTED FAN SD225	220VAC 50HZ	۳۱,۰۳۲,۰۰۰	فن سقفی SD۲۲۵	۲۵

لیست قیمت فیلترها

ZL-801	۴۵۵,۰۰۰	فیلتر ۱۰۶*۱۰۶	۱
ZL-802	۴۵۵,۰۰۰	فیلتر ۱۱۶*۱۱۶	۲
ZL-803	۶۱۹,۰۰۰	فیلتر ۱۴۸.۵*۱۴۸.۵	۳
ZL-804	۱,۰۵۵,۰۰۰	فیلتر ۲۰۴*۲۰۴	۴
ZL-805	۱,۵۲۹,۰۰۰	فیلتر ۲۵۵*۲۵۵	۵
ZL-806	۲,۳۸۴,۰۰۰	فیلتر ۳۲۰*۳۲۰	۶
CT-205	۱,۲۷۴,۰۰۰	فیلتر تبدیلی ۲۰۴*۲۰۴	۷
CT-256	۱,۸۳۹,۰۰۰	فیلتر تبدیلی ۲۵۵*۲۵۵	۸

لیست قیمت ترموستات ها

Thermostat KTS 011, 0-60°C NO type,blue one	۶۱۰,۰۰۰	ترموستات فن - KTS۰۱۱	۱
Thermostat KTO 011, 0-60°C, NC type,red one	۶۱۰,۰۰۰	ترموستات هیتر - KTO ۰۱۱	۲
Thermostat ZR 011, 0-60°C, both NO and NC type (red and blue)	۱,۴۲۰,۰۰۰	ترموستات دوپل - ZR ۰۱۱	۳
Thermostat NTL8000, 16Amps	۲,۰۰۳,۰۰۰	ترموستات اتاقی ۸۰۰۰ NTL	۴
Hygrostat MFR012	۳,۴۵۸,۰۰۰	هایگروستات	۵

لیست قیمت بست کمربندی

(۹۹.۰۸.۰۸)

ردیف	نام کالا	قیمت (ریال)	کد فنی	تعداد در کارتن
۱	بست کمربندی ۱۰۰#۲/۵ - سفید - مشکی	۵۷۷	NS60-25100 W/B	۵۰,۰۰۰
۲	بست کمربندی ۱۵۰#۲/۵ - سفید - مشکی	۹۲۱	NS60-25150 W/B	۴۰,۰۰۰
۳	بست کمربندی ۲۰۰#۲/۵ - سفید - مشکی	۱,۱۹۳	NS60-25200 W/B	۳۰,۰۰۰
۴	بست کمربندی ۱۵۰#۳/۶ - سفید - مشکی	۱,۴۴۳	NS60-36150 W/B	۲۵,۰۰۰
۵	بست کمربندی ۲۰۰#۳/۶ - سفید - مشکی	۱,۹۹۸	NS60-36200 W/B	۲۰,۰۰۰
۶	بست کمربندی ۲۵۰#۳/۶ - سفید - مشکی	۲,۴۳۱	NS60-36250 W/B	۱۵,۰۰۰
۷	بست کمربندی ۳۰۰#۳/۶ - سفید - مشکی	۲,۵۵۳	NS60-36300 W/B	۱۵,۰۰۰
۸	بست کمربندی ۳۷۰#۳/۶ - سفید - مشکی	۴,۱۰۷	NS60-36370 W/B	۱۰,۰۰۰
۹	بست کمربندی ۲۰۰#۴/۸ - سفید - مشکی	۲,۹۰۷	NS60-48200 W/B	۱۵,۰۰۰
۱۰	بست کمربندی ۲۵۰#۴/۸ - سفید - مشکی	۳,۵۸۵	NS60-48250 W/B	۱۰,۰۰۰
۱۱	بست کمربندی ۳۰۰#۴/۸ - سفید - مشکی	۴,۵۳۵	NS60-48300 W/B	۱۰,۰۰۰
۱۲	بست کمربندی ۳۵۰#۴/۸ - سفید - مشکی	۵,۱۰۶	NS60-48350 W/B	۷,۰۰۰
۱۳	بست کمربندی ۴۰۰#۴/۸ - سفید - مشکی	۵,۴۳۹	NS60-48400 W/B	۷,۰۰۰
۱۴	بست کمربندی ۴۵۰#۴/۸ - سفید - مشکی	۷,۳۸۲	NS60-48450 W/B	۷,۰۰۰
۱۵	بست کمربندی ۵۰۰#۴/۸ - سفید - مشکی	۸,۶۰۳	NS60-48500 W/B	۶,۰۰۰
۱۶	بست کمربندی ۲۰۰#۷/۶ - سفید - مشکی	۵,۳۱۵	NS60-76200 W/B	۸,۰۰۰
۱۷	بست کمربندی ۳۰۰#۷/۶ - سفید - مشکی	۸,۶۷۵	NS60-76300 W/B	۵,۰۰۰
۱۸	بست کمربندی ۴۰۰#۷/۶ - سفید - مشکی	۱۰,۴۳۴	NS60-76400 W/B	۵,۰۰۰
۱۹	بست کمربندی ۵۵۰#۷/۶ - سفید - مشکی	۱۸,۲۳۵	NS60-76550 W/B	۳,۰۰۰

99/08/08

لیست قیمت محصولات اصلاح ضریب توان

ردیف	کد فنی	شرح محصول	نوع دی الکتریک	جریان (آمپر)	تعداد در کارتن	قیمت (ریال)
خازن های سه فاز 440v AC ، 50Hz با اتصال مثلث						
1	GMKPg440-3-5	خازن خشک 440 ولت 5 کیلووار	گازی	6/5	30	7.840.000
2	GMKPg440-3-7.5	خازن خشک 440 ولت 7.5 کیلووار	گازی	10	30	9.400.000
3	GMKPg440-3-10	خازن خشک 440 ولت 10 کیلووار	گازی	13/1	20	10.520.000
4	GMKPg440-3-12.5	خازن خشک 440 ولت 12.5 کیلووار	گازی	16/4	10	11.663.000
5	GMKPg440-3-15	خازن خشک 440 ولت 15 کیلووار	گازی	20	10	14.238.000
6	GMKPg440-3-20	خازن خشک 440 ولت 20 کیلووار	گازی	26/5	10	18.000.000
7	GMKPg440-3-25	خازن خشک 440 ولت 25 کیلووار	گازی	33	8	21.900.000
8	GMKPg440-3-30	خازن خشک 440 ولت 30 کیلووار	گازی	39/4	8	26.400.000
رگلاتور های اصلاح ضریب توان هوشمند با قابلیت نمایش هارمونیک های مجزا و THD						
9	GMKP controller 800 II-7steps	رگلاتور 7 پله			1	42.760.000
10	GMKP controller 800 II-14steps	رگلاتور 14 پله			1	71.490.000

مدت زمان گارانتی محصولات 1 سال می باشد.

لیست متعلقات تابلویی

(۹۹.۰۸.۰۸)

ردیف	نام کالا	قیمت (ریال)
۱	بست کابل سایز ۴۲-۶۲ با پیچ و مهره	۱۷۸,۰۰۰
۲	بست کابل سایز ۳۵-۴۵ با پیچ و مهره	۱۵۶,۰۰۰
۳	بست کابل سایز ۲۰-۳۰ با پیچ و مهره	۹۵,۰۰۰
۴	گردگیر با قطر ۱۱۰	۱۵۶,۰۰۰
۵	گردگیر با قطر ۹۵	۱۳۴,۰۰۰
۶	گردگیر با قطر ۸۰	۱۱۲,۰۰۰
۷	مقره	۱۳۴,۰۰۰